

# CONTINUO

ДЕКОРАТИВНОЕ ПОКРЫТИЕ С ЭФФЕКТОМ ЦЕМЕНТА  
ДЛЯ  
ПОЛА И СТЕН

**ТЕХНИЧЕСКАЯ ИНСТРУКЦИЯ ПО  
МОНТАЖУ**

# ОГЛАВЛЕНИЕ

1_ОПИСАНИЕ.....	СТР.3
2_СФЕРА ПРИМЕНЕНИЯ.....	СТР.4
3_КОМПОНЕНТЫ СИСТЕМЫ.....	СТР.6
• 3.1 ПРОДУКТЫ ДЛЯ ПОДГОТОВКИ ОСНОВАНИЯ.....	Стр.6
• 3.2 ПРОДУКТЫ ДЛЯ ДЕКОРАТИВНОЙ ОТДЕЛКИ.....	Стр.7
• 3.3 ПРОДУКТЫ ДЛЯ ГРУНТОВАНИЯ.....	Стр.7
• 3.4 ПРОДУКТЫ ДЛЯ КОНЕЧНОЙ ЗАЩИТЫ.....	Стр.8
• 3.5 ДОПОЛНИТЕЛЬНЫЕ ПРОДУКТЫ.....	Стр.9
4_ДЕКОРАТИВНЫЕ ЭФФЕКТЫ.....	СТР.9
• 4.1 CONTINUO ЭФФЕКТ MINIMAL / ЭФФЕКТ STYLE.....	Стр.10
• 4.2 CONTINUO ЭФФЕКТ LEGNO (ДРЕВЕСИНЫ).....	Стр.11
• 4.3 CONTINUO ЭФФЕКТ MARMO (МРАМОРНЫЙ).....	Стр.13
• 4.4 CONTINUO ЭФФЕКТЫ OSSIDATI (ОКИСЛЕННЫХ МЕТАЛЛОВ).....	Стр.14
5_УКЛАДКА СИСТЕМ.....	СТР.18
• 5.1 ПРОСТРАНСТВА И СРЕДА .....	Стр.18
6_ПОДГОТОВКА, ИСПОЛЬЗОВАНИЕ ПРОДУКТОВ И ТЕХНИЧЕСКИЕ ХАРАКТЕРИСТИКИ.....	СТР.29
• 6.1 ПРОДУКТЫ CONTINUO.....	Стр.29
• 6.2 ДОПОЛНИТЕЛЬНЫЕ ПРОДУКТЫ.....	Стр.37
7_ОРИЕНТИРОВОЧНЫЙ РАСХОД.....	СТР.38
8_ТЕХНИЧЕСКИЕ ХАРАКТЕРИСТИКИ И ПРЕДЕЛЫ ИСПОЛЬЗОВАНИЯ.....	СТР.38
• 8.1 ОСНОВАНИЕ.....	Стр.38
• 8.2 БЕТОННЫЕ ПОВЕРХНОСТИ .....	Стр.39
• 8.3 ПОВЕРХНОСТИ, ОБЛИЦОВАННЫЕ КЕРАМИКОЙ, КЕРАМОГРАНИТОМ, МОЗАИКОЙ И ТОМУ ПОДОБНОЕ.....	Стр.39
• 8.4 СТЯЖКИ ПРИ НАЛИЧИИ НАПОЛЬНОГО ОТОПЛЕНИЯ / ОХЛАЖДЕНИЯ.....	Стр.40
• 8.5 ТРАДИЦИОННЫЕ СТЯЖКИ.....	Стр.40
• 8.6 ПЛОСКОСТНОСТЬ.....	Стр.41
• 8.7 СТЫКИ.....	Стр.41
• 8.8 ДУШЕВЫЕ КАБИНЫ.....	Стр.41
• 8.9 СКОЛЬЗКОСТЬ ПОВЕРХНОСТИ.....	Стр.42
• 8.10 ПОВЕРХНОСТИ И МЕБЕЛЬ.....	Стр.43
9_УСЛОВИЯ ОКРУЖАЮЩЕЙ СРЕДЫ НА ОБЪЕКТЕ .....	СТР.45
• 9.1 ХРАНЕНИЕ ПРОДУКТОВ CONTINUO.....	Стр.45
10_ОЧИСТКА И УХОД ЗА ОКРАШЕННЫМИ ПОВЕРХНОСТЯМИ.....	СТР.45

## 1 \_ ОПИСАНИЕ

**CONTINUO** – это многослойная декоративная система, наносимая на месте, на полах, стенах, предметах интерьера и аксессуарах. Она была разработана для удовлетворения многочисленных технических и эстетических требований современной архитектуры в частной или коммерческой сфере.

CONTINUO состоит из нескольких продуктов, отвечающих многочисленным потребностям рынка, и делающих систему технически совершенной. Отделка, выполненная с помощью этой системы, выглядит эстетически современной, благодаря актуальным расцветкам и текстурам, способным придать новый облик жилым, рабочим и коммерческим интерьерам. Возможно выполнение работ неинвазивным способом без разрушения и реконструкции в несколько миллиметров, толщиной менее 3 мм и, как правило, с расходом менее 3 кг/м<sup>2</sup>. Система позволяет покрывать существующую поверхность новой отделкой, предлагая альтернативные решения, оптимизированные в зависимости от необходимой толщины

- Общая толщина системы менее 3 мм
- Общая толщина системы более 3 мм

Продукты **CONTINUO** основаны на особых свойствах отдельных минеральных и органических продуктов, которые могут быть легко использованы и модифицированы в соответствии с потребностями применения.

При правильном использовании, в соответствии с указаниями, приведенными в данном руководстве пользователя, продукты обеспечивают наилучший результат с учетом потребностей строительного объекта и достижения определенных характеристик, гарантирующих максимальную долговечность выполненных работ.

Системы **CONTINUO** отличаются своими особыми характеристиками и прочностью и разработаны для удовлетворения потребностей различных стилей и направлений.

Перед укладкой систем **CONTINUO** в помещениях с отоплением / охлаждением, установленным в полу, ознакомьтесь с параграфом **8.4 Стяжки при наличии напольного отопления / охлаждения.**

Следует отметить, что достижение особой производительности тесно связано с правильным использованием и укладкой отдельных продуктов. С технической документацией (руководства, техническая документация и безопасность) можно ознакомиться через веб-портал [www.san-marco.com](http://www.san-marco.com), для получения дополнительной технической информации и / или запроса копии протоколов испытаний обратитесь в техническую службу.

Система **CONTINUO** классифицируется как A+ по французской системе оценки качества воздуха в помещении

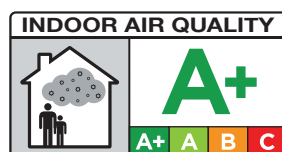

## 2\_СФЕРА ПРИМЕНЕНИЯ



Система **CONTINUO LIVING** предназначена для поверхностей и сред, типичных для жилых помещений, таких как: кухня, гостиная и т. д., за исключением ванных комнат, прачечных и гаражей.



Система **CONTINUO ACTIVITY** предназначена для поверхностей и тех жилых помещений, где требуется отделка с хорошей устойчивостью к воздействию воды, износу и пятнам от пищи, напитков и веществ обычного бытового применения. Предназначена для работ в ванных комнатах, прачечных, на кухнях.

### Как внутренние поверхности со средней частотой или интенсивностью использования называются зоны:



Система **CONTINUO STUDIO** предназначена для удовлетворения потребностей поверхностей и среды жилых помещений или предназначена для использования в офисах. Используется там, где нужна или запрашивается средняя устойчивость к пешеходному движению.



Система **CONTINUO LOUNGE** предназначена для поверхностей и коммерческих помещений общественного пользования со средней интенсивностью движения, такие как торговые центры, рестораны, салоны красоты, предприятия гостиничного типа, предоставляющие частные услуги (клиники, школы и учебные центры), офисы со средней интенсивностью пешеходного движения и / или проезда инвалидов колясок. Система отлично подходит там, где требуется отделка с легкостью очистки и хорошей устойчивостью к воде, пятнам от продуктов питания и напитков и веществам, обычно используемым в общепите. Сильно кислые или щелочные вещества исключены.

**CONTINUO LOUNGE** не применяется на поверхностях, подверженных высокоинтенсивному движению (промышленные предприятия, лаборатории, склады и оптовые структуры, супермаркеты и т. д.).

### Защищенные внешние поверхности со средней посещаемостью называются зоны:



Система **CONTINUO PATIO** предназначена для наружных защищенных поверхностей в контексте жилых помещений. Поверхности, частично подверженные воздействию атмосферных факторов, такие как террасы и участки, прилегающие к дому. Участки, прилегающие к бассейнам, и парковки исключены.

### Как внутренние поверхности со средней интенсивностью использования называются зоны:



Система **CONTINUO FURNITURE** предназначена для персонализации стиля обстановки, аксессуаров и изделий в частной или коммерческой сфере. Исключаются поверхности, предназначенные для интенсивного профессионального использования (кухни-рестораны)

**К каждой системе CONTINUO прилагается техническая документация с техническими спецификациями, относящимися к сфере применения. Для получения дополнительной информации или для запроса копии отчетов об испытаниях обратитесь в техническую службу.**

**Системы CONTINUO могут применяться после соответствующей подготовки основания на:**

- ЦБС (бетон)
- стяжки (стяжки из песка и цемента или песка и специальных связующих для стяжек, упаковки готовых стяжек, стяжка на теплом полу, самовыравнивающиеся стяжки из песка и цемента)
- Поверхности, облицованные керамикой, керамогранитом, мозаикой
- Поверхности с существующими покрытиями эпоксидной или полиуретановой природы
- Поверхности из натурального камня и агломерата
- Минеральные конгломераты различной природы, но только со свойствами поглощения
- Новые и старые штукатурки на основе гидравлических связующих
- Декоративные покрытия органической или минеральной природы
- Гипсовые и гипсокартонные поверхности

**Системы CONTINUO нельзя применять на:**

- Горизонтальных и вертикальных поверхностях, которые не дают надлежащей гарантии с точки зрения адгезии и стабильности размеров.
- В случае стяжек на основе сульфата кальция СА или магнезита МА или других типов стяжек обратитесь в наш технический отдел San Marco Group Spa.
- Традиционный паркет
- Линолеум
- Деревянный ламинат
- Поверхности из окрашенного и неокрашенного металла
- Поверхности из стекла, стеклобетона
- Влажные поверхности или при наличии поднимающейся влаги
- Не наносить на керамические сантехнические изделия и подобные изделия.



**Системы CONTINUO нельзя применять в зонах погрузки-разгрузки, где предусматривается использование погрузчиков, гидравлических тележек, вилочных погрузчиков и других подобных машин.**

## 3\_КОМПОНЕНТЫ СИСТЕМ

**CONTINUO** состоит из 4 категорий продуктов, которые, хотя и имеют различные функции и природу происхождения, являются основополагающими для получения эстетически ценного результата и в то же время производительности. Материалы созданы для того, чтобы работать в тесном взаимодействии друг с другом, легко могут использоваться и изменяться в случае необходимости, исходя из потребностей применения и достижения особых свойств, что будет гарантировать максимальную долговечность выполненных работ. По этой причине продукты нужно правильно использовать в соответствии с методами, описанными в пункте 5 Укладка продуктов.

Продукты подразделяются на группы в зависимости от технических характеристик:

- подготовка основания
- декор
- грунтование
- окончательная защита

### 3.1 ПРОДУКТЫ ДЛЯ ПОДГОТОВКИ ОСНОВАНИЯ

- **CONTINUO LEVEL\_ZERO:** это самовыравнивающаяся цементная смесь с контролируемой усадкой для внутренних помещений, состоящей из натурального песка, связующих и специальных добавок, которые обеспечивают отличную адгезию к основанию и отличную обрабатываемость. LEVEL- ZERO можно наносить толщиной от 3 до 20 мм на слой.



**При необходимости возможно перекрытие вторым слоем CONTINUO LEVEL\_ZERO. Перед нанесением второго слоя самовыравнивающейся смеси LEVEL-ZERO, чтобы избежать возможного последующего образования небольших воронок на поверхности материала, необходимо нанести слой двухкомпонентной водорастворимой прозрачной эпоксидной грунтовки Primer LINK. Используется после разбавления водой 200% по весу.**

Для правильного использования продуктов, см. инструкцию по применению, приведенную в параграфе 5 Укладка продукта. LEVEL- ZERO является продуктом с очень низким уровнем содержания летучих органических соединений.

- **CONTINUO BASE:** однокомпонентная штукатурная смесь в виде порошка на цементной основе для внутренних штукатурных работ. Простое смешивание CONTINUO BASE с водой позволяет получить цементный раствор со средним временем схватывания для максимальной толщины в 1,5 мм на слой. BASE является продуктом с очень низким уровнем содержания летучих органических соединений.
- **CONTINUO EPOXY COMBO:** это двухкомпонентное эпоксидное связующее, которое используется в качестве модификатора со штукатуркой CONTINUO BASE. Изготовленный таким образом эпоксидный раствор позволяет создать эпоксидно-

цементное трехкомпонентное обезжиренное покрытие с высокой механической прочностью, высокой адгезией, без усадки и подходящее для всех строительных материалов и особенно для систем CONTINUO. Полученный таким образом эпоксидный раствор наносится на предварительно очищенную поверхность. EPOXY COMBO нельзя использовать в качестве модификатора для продуктов, отличных от CONTINUO BASE. EPOXY COMBO является продуктом с очень низким уровнем содержания летучих органических соединений.



**На этапе подготовка основания систем может предусматриваться использование антицелочной стеки из стекловолокна >70 < 90 г/м<sup>2</sup> с размером ячеек от 3,5 мм до 4,5 мм. (см. параграф 5 ИНСТРУКЦИИ ПО НАНЕСЕНИЮ)**

### 3.2 ПРОДУКТЫ ДЛЯ ДЕКОРАТИВНОЙ ОТДЕЛКИ

- **CONTINUO DECO:** это двухкомпонентное органически-минеральное декоративное покрытие для нанесения шпателем, которое может быть окрашено с использованием системы колерования Marcromie. Простое смешивание на месте CONTINUO DECO A, декоративной шпатлевки в виде пасты, наносимой шпателем, органической природы, с CONTINUO DECO B, предварительно смешанный продукт на основе модифицированных соответствующим образом минеральных компонентов, что позволяет добавлять поверхности различные эффекты и цвет. Простое в использовании, средство универсально в применении, предлагая широкий спектр эстетических эффектов: характеризуется ровным или слегка рельефным эффектом, с использованием правильного баланса тона и насыщенности их всех имеющихся цветов, легко получаемыми с помощью системы колерования Marcromie. Специальная формула CONTINUO DECO предлагает декоратору возможность создавать текстуры CONTINUO или придумывать новые эффекты в зависимости от своего воображения и навыков. CONTINUO DECO создает поверхности с хорошей поверхностной твердостью, подходящие для декорирования горизонтальных поверхностей, по которым можно ходить, и вертикальных поверхностей в жилых, коммерческих помещениях, предназначенных для общественного пользования со средней интенсивностью движения или интенсивностью использования.

### 3.3 ПРОДУКТЫ ДЛЯ ГРУНТОВАНИЯ

- **CONTINUO LINK:** это грунтовка, которая повышает однородность цвета и уменьшает следы от работы шпателем, позволяя получить декоративную отделку с минималистичным и монолитным внешним видом. Для однородных поверхностей характерен плоский эффект с небольшим затемнением и оттенками в цветовом тоне. CONTINUO LINK - это двухкомпонентная водорастворимая прозрачная эпоксидная грунтовка с высокой проникающей и уплотняющей способностью, характеризующаяся низким уровнем пожелтения, которая создает поверхность, особенно подходящую для правильного нанесения краски CONTINUO TOP и TOP ART с последующим проявлением максимальной эффективности. В случае использования на особо прозрачных поверхностях возможно небольшое пожелтение поверхностей с течением времени. Кроме того, CONTINUO LINK может применяться в качестве грунтовки для эпоксидной отделки PAVIFLOOR, и также может быть использован для укрепления

и защиты горизонтальных и вертикальных бетонных поверхностей, улучшая пылезащитную функцию и уменьшая поглощение воды и масел. CONTINUO LINK обладает очень низким уровнем содержания летучих органических соединений.

- **CONTINUO LINK ART:** поддерживает чистый и четко выраженный эффект декоративной отделки, сохраняя мягкие оттенки цветовых тонов. CONTINUO LINK ART - это двухкомпонентная грунтовка на основе эпоксидной смолы в водной дисперсии и специального отвердителя, способного гарантировать быстрое высыхание и очень низкий уровень выбросов летучих органических соединений. Благодаря высокой совместимости ее можно окрашивать или смешивать с декоративной отделкой, создавая оригинальные полупрозрачные эффекты, которые дополнительно могут придать индивидуальность эстетике систем CONTINUO, создавая поверхность, которая особенно подходит для правильного схватывания краски CONTINUO TOP и TOP ART с последующим проявлением максимальной эффективности.

### 3.4 ПРОДУКТЫ ДЛЯ ОКОНЧАТЕЛЬНОЙ ЗАЩИТЫ

- **CONTINUO TOP:** двухкомпонентное прозрачное акрил-уретановое покрытие алифатического происхождения на водной основе, которое не желтеет. Лак после надлежащего высыхания обеспечивает повышенную механическую стойкость к истиранию и царапинам наряду с отличной химической устойчивостью. Отделки CONTINUO TOP доступны в версиях: Satin, Glossy и Matt. Отделка CONTINUO TOP A смешивается с отвердителем CONTINUO TOP B нового поколения на основе алифатического полиизоцианата с содержанием мономера HDI <0,1% по массе, что также позволяет легко смешивать 2 компонента вручную.
- **CONTINUO TOP ART:** двухкомпонентное прозрачное акрил-уретановое покрытие алифатического происхождения на водной основе, которое не желтеет, с высокой устойчивостью к холодным и горячим жидкостям и ко многим веществам, обычно используемым в жилых помещениях и на предприятиях общественного питания. Отделки CONTINUO TOP ART после высыхания приобретают повышенную механическую стойкость к истиранию и царапинам наряду с отличной химической устойчивостью. Отделка TOP ART доступна в версии Satin и в сверхматовой версии Matt. Покрытие CONTINUO TOP ART перед использованием необходимо смешать с CONTINUO TOP B, реакционноспособной смолой нового поколения с содержанием мономера HDI <0,1% по массе, которая также позволяет легко смешивать 2 компонента вручную.

Лаки **CONTINUO TOP** и **CONTINUO TOP ART**, благодаря своим техническим характеристикам, обеспечивающим высокую прозрачность, и особому естественному эффекту, также могут быть использованы для обработки уже уложенного традиционного деревянного паркета.

**В отделке CONTINUO TOP glossy используется специальный отвердитель CONTINUO TOP glossy comp B, способный оптимизировать процесс отверждения, гарантируя полноту, блеск и окончательные свойства поверхности.**

**В основе CONTINUO TOP glossy comp B лежит гидрофильный алифатический полиизоцианат, что делает ручное смешивание с comp A CONTINUO TOP glossy чрезвычайно простым.**

**CONTINUO TOP glossy comp B содержит мономер HDI в количестве <0,1% по весу HDI (гексаметилендиизоцианат), это чрезвычайно низкое содержание по сравнению с традиционными отвердителями значительно снижает риски для окружающей среды и мастера.**

**В отделках CONTINUO TOP и CONTINUO TOP ART в версиях Satin и Matt используется специальный отвердитель CONTINUO TOP comp B, разработанный для оптимизации эстетического вида и конечных характеристик поверхности в процессе отверждения. CONTINUO TOP comp B основан на специальной смеси гидрофильных алифатических**



полиизоцианатов, что делает ручное смешивание чрезвычайно простым со всеми компонентами Comp A Satin и Mat отделок CONTINUO TOP и CONTINUO TOP ART. CONTINUO TOP comp B представлен с содержанием мономера HDI в количестве <0,1% по весу HDI (гексаметилендиизоцианат), это чрезвычайно низкое содержание по сравнению с традиционными отвердителями значительно снижает риски для окружающей среды и мастера.



В случае отделок, выполненных с помощью CONTINUO TOP ART с эффектом MATT, где требуется обеспечить максимальную устойчивость к жидким веществам, поверх грунтовки следует нанести слой CONTINUO TOP ART SATIN и покрыть финишным слоем CONTINUO TOP ART MATT.

### 3.5 ДОПОЛНИТЕЛЬНЫЕ ПРОДУКТЫ

Системы **CONTINUO** включает множество высококачественных эстетических и технических решений, которые позволяют создать индивидуальные решения, максимально приближенные к потребностям клиента.

В дополнение к различным системам **CONTINUO** при наличии особых технических требований в руководстве указаны некоторые продукты, имеющиеся в общем прайс-листе **SAN MARCO**.

При наличии горизонтальных и вертикальных поверхностей с отделкой из керамических материалов, не обладающих абсорбирующими свойствами, предусматривается применение **PRO LINK**, адгезивная основа для керамических отделок.

При наличии особо сляющихся и абсорбирующих вертикальных стеновых поверхностей используют **ATOMO**, водорастворимое изолирующее покрытие с высокой проникающей способностью.

### 4\_ДЕКОРАТИВНЫЕ ЭФФЕКТЫ

Системы **CONTINUO** предполагают различные решения для отделки полов, стен, мебели и предметов интерьера. Декоративные эффекты были созданы для удовлетворения многочисленных технических и эстетических потребностей в частном или коммерческом секторе.

**CONTINUO DECO**, пастообразное декоративное покрытие, которое колеруется с помощью системы Marcromie. Благодаря широкому ассортименту защитных покрытий TOP и TOP ART, можно получить гамму цветов и эффектов различной степени блеска. Поверхности, декорированные системами CONTINUO, могут находиться в разных условиях эксплуатации. Например, поверхность кухонной столешницы, декорированной системой CONTINUO, должна выдерживать временный контакт с горячими предметами (кастрюли и кухонные принадлежности), горячими и холодными жидкостями, случайные удары. В зависимости от условий использования различные системы CONTINUO обеспечивают подходящие защитные решения.



Прежде чем приступить к реализации выбранного декоративного эффекта, необходимо внимательно просмотреть специализированные брошюры по CONTINUO код 55044, CONTINUO EFFETTO LEGNO код 00362, CONTINUO EFFETTO MARMO код 00363, для того, чтобы получить четкое понимание о выполняемой последовательности и об окончательном результате эффекта. Только таким образом можно будет полностью понять нижеприведенные инструкции и способы применения, и затем приступить к работе, получая, таким образом, оптимальный результат.



Особенностью декоративных эффектов CONTINUO EFFETTO LEGNO - COZY - SHABBY CHIC - NORDIC является создание глубины и трехмерности поверхности при очень малой толщине продукта, менее 3 мм. Поэтому, особенно на горизонтальных поверхностях, не рекомендуется наносить продукт чрезмерной толщины, а строго следовать расходу, указанному в технических паспортах используемых продуктов.

## ТРЕБУЕМЫЕ НАВЫКИ

Для реализации эффектов, предложенных ниже, ТРЕБУЮТСЯ РАЗЛИЧНЫЕ УРОВНИ НАВЫКОВ. Рядом с каждым эффектом имеется шкала, в которой указан уровень сложности от 1 до 4 шпателей, а именно:



Эта классификация предназначена для осведомления и информирования рабочих о важности тщательного прочтения следующих указаний, подразумевая, что каждый, даже менее опытный в области укладки покрытий, за короткое время и без особых усилий может этому научиться, внимательно используя это руководство, вспомогательные графические инструменты, просматривая видеоуроки на нашем канале YouTube и специализированные курсы, организованные в рамках проекта LAB FOR PRO. Для получения дополнительной информации см. страницу по следующему адресу: [www.san-marco.com/ita/formazione-g1-continuo](http://www.san-marco.com/ita/formazione-g1-continuo)

## 4.1 CONTINUO ЭФФЕКТ MINIMAL / ЭФФЕКТ STYLE

Системы CONTINUO позволяют создавать различные типы эффектов:

- **CONTINUO MINIMAL:** Гладкое на ощупь, визуально ровное и монолитное, помимо этого покрытие CONTINUO TOP или CONTINUO TOP ART может быть различной степени блеска.
- **CONTINUO STYLE:** Разнообразные современные стили: MONOCROMATICO с легкой визуальной и тактильной текстурой. BICOLORE гладкое покрытие, отличается легкими оттенками цвета тон в тон.

**MONOCROMATICO:** Выполняется, оставив первый слой декоративного покрытия CONTINUO DECO немного неровным, используя стальную кельму. Второй слой также выполняется с помощью CONTINUO DECO, но распределяется по всей поверхности стальной кельмой, сглаживая поверхность до тончайшего слоя. Далее наносится грунтовка CONTINUO LINK ART и одно из покрытий TOP ART согласно главе 6 «ПОДГОТОВКА, ИСПОЛЬЗОВАНИЕ ПРОДУКТОВ И ТЕХНИЧЕСКИЕ ХАРАКТЕРИСТИКИ».

**BICOLORE:** Выполняется путем нанесения первого слоя декоративного покрытия CONTINUO DECO в одном из цветов ВЕЕРА CONTINUO код 55034 с помощью стальной кельмы, используя темный цвет в качестве хроматической основы. Второй слой должен быть более светлым по тону и будет наноситься стальной кельмой по поверхности, не покрывая ее полностью. Комбинируя интенсивность покрываемой поверхности и хроматический контраст между двумя цветами CONTINUO DECO, выбранными из ВЕЕРА CONTINUO, можно легко создавать двухцветные эффекты. Затем наносится грунтовка CONTINUO LINK ART и одно из покрытий TOP ART, согласно главе 6 «ПОДГОТОВКА, ИСПОЛЬЗОВАНИЕ ПРОДУКТОВ И ТЕХНИЧЕСКИЕ ХАРАКТЕРИСТИКИ».

Перед нанесением грунтовки целесообразно провести легкую шлифовку с помощью орбитальной шлифовальной машины с абразивным диском средней зернистости (120, 150, 180), в зависимости от требуемой степени плотности.

Окончательная защита выполняется с помощью одного из покрытий TOP ART, как описано в главе 6 «ПОДГОТОВКА, ИСПОЛЬЗОВАНИЕ ПРОДУКТОВ И ТЕХНИЧЕСКИЕ ХАРАКТЕРИСТИКИ».

## 4.2 CONTINUO ЭФФЕКТ LEGNO (ДРЕВЕСИНЫ)

• **CONTINUO EFFETTO LEGNO:** Декоративные эффекты, которые воспроизводят деревянное покрытие и представляют стиль интерьера в новом свете. Эволюция стилей COZY, SHABBY CHIC и NORDIC с точки зрения CONTINUO.



Предлагаемые ЭФФЕКТЫ LEGNO отличаются инструментами, используемыми при нанесении первого слоя.  
COZY = шпатель из нержавеющей стали  
SHABBY CHIC = Форма "Древесное волокно" резина  
NORDIC = Коврик-щётка



Все эффекты создаются, комбинируя желаемые оттенки из ВЕРРА CONTINUO код 55034. В буклете с описанием CONTINUO EFFETTO LEGNO код 00362 предлагаются некоторые сочетания, которые рекомендуются для получения результата, соответствующего самым современным тенденциям.

### ЭФФЕКТ COZY



Выполняется с использованием малярной ленты (рекомендуется ширина 5 см), чтобы воспроизвести классический рисунок паркета/ деревянных балок. Мы рекомендуем делать полосы шириной не менее 15 см параллельно друг другу. После чего нанести слой CONTINUO DECO выбранного оттенка, чередуя полосы. Затем обработайте поверхность шпателем из нержавеющей стали по сырому покрытию, создавая полосы и бороздки неправильной формы, пытаясь воспроизвести характерные прожилки дерева, как можно более реалистично. Отсканируйте QR-код рядом, чтобы увидеть технику выполнения.



Снимите бумажную ленту, используемую для очерчивания полос, пока покрытие еще сырое.

После высыхания повторите операцию на недостающих полосах.

После полного высыхания слегка отшлифуйте всю поверхность орбитальной шлифовальной машиной на низкой скорости (зернистость 80 - 120).

Выполнить отделку поверхности небольшими участками, нанося тонкий слой CONTINUO DECO выбранного оттенка, отличного от того, который использовался в первом слое, заполняя выполненные ранее полосы и бороздки. Отсканируйте QR-код рядом, чтобы увидеть технику выполнения. До полного высыхания пройдитесь по поверхности шпателем из нержавеющей стали.

После полного высыхания выполните шлифовку орбитальной шлифовальной машиной (зернистость 80 - 120), чтобы подчеркнуть прожилки и основной рисунок. Затем нанести слой CONTINUO LINK валиком.  
В завершение валиком нанесите 2 слоя CONTINUO TOP ART желаемой отделки, соблюдая время высыхания, указанное в главе 6 «ПОДГОТОВКА, ИСПОЛЬЗОВАНИЕ ПРОДУКТОВ И ТЕХНИЧЕСКИЕ ХАРАКТЕРИСТИКИ».

## ЭФФЕКТ SHABBY CHIC



Выполняется с использованием малярной ленты (рекомендуется ширина 5 см), чтобы воспроизвести классический рисунок паркета/ деревянных балок. Мы рекомендуем делать полосы шириной не менее 15 см параллельно друг другу. Затем нанесите один слой CONTINUO DECO выбранного оттенка, чередуя полосы. По еще сырому покрытию пройтись формой “Древесное волокно”, обязательно с широким узором, чтобы изобразить и выделить типичную структуру дерева. Отсканируйте QR-код рядом, чтобы увидеть технику выполнения.



Снимите бумажную ленту, используемую для очерчивания полос, **пока покрытие еще сырое.**

После высыхания повторите операцию на недостающих полосах.

По завершению высыхания слегка отшлифуйте всю поверхность орбитальной шлифовальной машиной на низкой скорости (зернистость 80 - 120).

Выполнить отделку поверхности небольшими участками, нанося тонкий слой CONTINUO DECO BIANCO, заполняя выполненные ранее полосы и бороздки. Отсканируйте QR-код рядом, чтобы увидеть технику выполнения.

После высыхания нанести один слой CONTINUO LINK валиком.

В завершение валиком нанесите 2 слоя CONTINUO TOP ART желаемой отделки, соблюдая время высыхания, указанное в главе 6 «ПОДГОТОВКА, ИСПОЛЬЗОВАНИЕ ПРОДУКТОВ И ТЕХНИЧЕСКИЕ ХАРАКТЕРИСТИКИ».

## ЭФФЕКТ NORDIC



Выполняется с использованием малярной ленты (рекомендуемая ширина 5 см), чтобы воспроизвести классический рисунок паркета/ деревянных балок. Мы рекомендуем делать полосы шириной не менее 15 см параллельно друг другу.



Продолжить работу, нанося стальной кельмой один слой CONTINUO DECO выбранного оттенка, чередуя полосы, после чего пройтись ковриком-щеткой по сырому продукту, чтобы добиться эффекта оструганной древесины. Отсканируйте QR-код рядом, чтобы увидеть технику выполнения.

Снимите бумажную ленту, используемую для очерчивания полос, пока покрытие еще сырое.

После высыхания повторите операцию на недостающих полосах.

После высыхания выполнить отделку поверхности небольшими участками, нанося тонкий слой CONTINUO DECO выбранного оттенка, отличного от того, который использовался в первом слое, заполняя выполненные ранее полосы и бороздки. Отсканируйте QR-код рядом, чтобы увидеть технику выполнения.

После высыхания последних полос, отшлифуйте всю поверхность орбитальной шлифовальной машиной на низкой скорости (зернистость 80 - 120). Тщательно пропылесосьте и очистите поверхность. Затем нанести слой CONTINUO LINK валиком.

В завершение валиком нанесите 2 слоя CONTINUO TOP ART желаемой отделки, соблюдая время высыхания, указанное в главе 6 «ПОДГОТОВКА, ИСПОЛЬЗОВАНИЕ ПРОДУКТОВ И ТЕХНИЧЕСКИЕ ХАРАКТЕРИСТИКИ».

## 4.3 CONTINUO ЭФФЕКТ MARMO (МРАМОРНЫЙ)

• **CONTINUO ЭФФЕКТ MARMO:** CONTINUO ЭФФЕКТ MARMO (МРАМОРНЫЙ): Декоративные эффекты, которые воспроизводят мраморную поверхность и представляют стиль интерьера в новом свете. Эволюция стилей LUXURY, MODERN и CLASSIC CHIC с точки зрения CONTINUO.



Все эффекты создаются, комбинируя желаемые оттенки из ВЕРРА CONTINUO код 55034. В буклете с описанием CONTINUO EFFETTO MARMO код 00363 предлагаются некоторые сочетания, которые рекомендуются для получения результата, соответствующего самым современным тенденциям.

### ЭФФЕКТ LUXURY



Выполняется путем нанесения одного слоя CONTINUO DECO выбранного оттенка на всю поверхность с помощью стальной кельмы.

После высыхания нанесите второй слой CONTINUO DECO того же оттенка с помощью шпателя из нержавеющей стали, равномерно распределяя продукт, стараясь оставлять пустыми те участки и бороздки, которые в конечном итоге будут прожилками и определяют рисунок поверхности. Отсканируйте QR-код рядом, чтобы увидеть технику выполнения.



**Заполните еще сырой рельеф, используя CONTINUO DECO BIANCO, выравнивая и растушевывая поверхность.**

Кончиком шпателя можно доработать и подчеркнуть прожилки в той степени, какой вы хотите получить эффект между полосами – растушеванный или более четкий контраст. Отсканируйте QR-код рядом, чтобы увидеть технику выполнения.

После полного высыхания отшлифуйте всю поверхность орбитальной шлифовальной машиной (зернистость 80 - 120). Тщательно пропылесосьте и очистите поверхность. Затем нанести слой CONTINUO LINK валиком.

В завершение валиком нанесите 2 слоя CONTINUO TOP ART желаемой отделки, соблюдая время высыхания, указанное в главе 6 «ПОДГОТОВКА, ИСПОЛЬЗОВАНИЕ ПРОДУКТОВ И ТЕХНИЧЕСКИЕ ХАРАКТЕРИСТИКИ».

### ЭФФЕКТ MODERN



Выполняется путем нанесения одного слоя CONTINUO DECO BIANCO на всю поверхность с помощью стальной кельмы. После высыхания шпателем из нержавеющей стали нанесите второй слой CONTINUO DECO BIANCO в виде неровных чередующихся полос, оставляя пустыми широкие участки между одной полосой и другой. Отсканируйте QR-код рядом, чтобы увидеть технику выполнения.



На еще сырой поверхности, заполните пустые зоны и участки продуктом CONTINUO DECO выбранного оттенка, выравнивая поверхность, формируя характерный мраморный рисунок.

Кончиком шпателя можно доработать и подчеркнуть прожилки в той степени, какой вы хотите получить эффект между полосами – растушеванный или более четкий контраст. Отсканируйте QR-код рядом, чтобы увидеть технику выполнения.

После высыхания отшлифуйте всю поверхность орбитальной шлифовальной машиной (зернистость 80 - 120).

Тщательно пропылесосьте и очистите поверхность. Затем нанести слой CONTINUO LINK валиком.

В завершение валиком нанесите 2 слоя CONTINUO TOP ART выбранной отделки, соблюдая время высыхания, указанное в главе 6 «ПОДГОТОВКА, ИСПОЛЬЗОВАНИЕ ПРОДУКТОВ И ТЕХНИЧЕСКИЕ ХАРАКТЕРИСТИКИ».

#### **ЭФФЕКТ CLASSIC CHIC**

Выполняется путем нанесения одного слоя CONTINUO DECO выбранного оттенка на всю поверхность с помощью стальной кельмы.



После высыхания нанесите CONTINUO DECO BIANCO, используя шпатель из нержавеющей стали, участками размером примерно 50 x 50 см, затем кончиком шпателя сформируйте бороздки неправильной формы, которые в результате будут мраморными прожилками. Отсканируйте QR-код рядом, чтобы увидеть технику выполнения.

После высыхания отшлифуйте всю поверхность орбитальной шлифовальной машиной (зернистость 80 - 120). Тщательно пропылесосьте и очистите поверхность.

Затем нанести слой CONTINUO LINK валиком.

В завершение валиком нанесите 2 слоя желаемой отделки CONTINUO TOP ART выбранной отделки, соблюдая время высыхания, указанное в главе 6 «ПОДГОТОВКА, ИСПОЛЬЗОВАНИЕ ПРОДУКТОВ И ТЕХНИЧЕСКИЕ ХАРАКТЕРИСТИКИ».

## **4.4 CONTINUO ЭФФЕКТЫ OSSIDATI (ОКИСЛЕННЫХ МЕТАЛЛОВ)**

Эффект окисления металлов в индустриальном и слегка ретро стиле уже много лет является одной из главных тенденций в дизайне и декоре интерьеров.

Новые эстетические эффекты CONTINUO также включают в себя Roxidan, декоративное финишное покрытие с эффектом окисленных металлов, что позволяет создать современную или винтажную атмосферу, подчеркнуть линии и объемы на стенах и полах, открытых лестницах, в нишах и других элементах пространства.

Предлагаемые ЭФФЕКТЫ ОКИСЛЕНИЯ выполнены с использованием определенных техник обработки Continuo Deco в сочетании с Link-art, смешанного с декоративной покрытием Roxidan в разных оттенках.



**При смешивании Link-Art и декоративного покрытия Roxidan следует соблюдать следующие пропорции:**

**1 часть Компонента А + 0,7 части Компонента В + 2 части ROXIDAN + 2 части ВОДЫ**

**500 г А + 350 г В + 1000 г ROXIDAN + 1000 г ВОДЫ**

Приготовление смеси: тщательно размешать компонент A CONTINUO LINK ART и возможный осадок. Добавить CONTINUO LINK ART компонент B в CONTINUO LINK ART компонент A и перемешивать вручную около 45-60 секунд.

Добавить 1000 г Roxidan в ранее полученную смесь LINK\_ART A+B (0,500 кг компонента A + 0,350 кг компонента B) и перемешать вручную в течение примерно 45-60 секунд до получения однородной консистенции.

Разбавление: разбавить полученную смесь (0,500 кг компонента A + 0,350 кг компонента B+ 1000г ROXIDAN), добавив 1000 г воды.

Срок годности после смешивания: припл. 60 минут.

По истечении этого времени смесь нельзя использовать, продукт все еще может быть жидким, но его использование может поставить под угрозу окончательные характеристики системы.

Все эффекты создаются путем комбинирования желаемых оттенков, имеющихся в ПАЛИТРЕ CONTINUO код 55034. В специальном боксе CONTINUO предлагаются некоторые сочетания, которые рекомендуются для получения результата, соответствующего самым современным тенденциям.

**В случае, если речь идет о поверхностях, где требуется обеспечить максимальную стойкость к жидким веществам, необходимо поверх смеси Link\_art и Roxidan нанести слой Link\_art Trasparente в соответствии с инструкциями, описанными в техническом паспорте.**



### ЭФФЕКТ BROWN RUST



Создание декора: CONTINUO DECO цвет C643.

Равномерно нанести слой Continuo Deco стальной кельмой необходимой толщины для достижения эффекта, сформовать легкую рябь на некоторых участках, работая плоской стороной кельмы. Когда поверхность высохнет, нанести второй слой продукта стальной кельмой, полностью перекрывая первый слой. Материал на этапе высыхания уплотнить стальной кельмой до тех пор, пока не будет достигнута желаемая степень отделки.

После высыхания отшлифуйте всю поверхность орбитальной шлифовальной машиной (зернистость 80 - 120). Тщательно пропылесосьте и очистите поверхность.

Финишный продукт: смесь CONTINUO LINK\_ART + ROXIDAN PERLA

Когда слои Deco полностью высохнут, равномерно нанести один слой смеси валиком со средним ворсом, делая перекрестные движения для лучшей растушевки.

В завершение валиком нанести 2 слоя CONTINUO TOP ART желаемой отделки, соблюдая время высыхания, указанное в главе 6 «ПОДГОТОВКА, ИСПОЛЬЗОВАНИЕ ПРОДУКТОВ И ТЕХНИЧЕСКИЕ ХАРАКТЕРИСТИКИ».



### ЭФФЕКТ RUST METAL



Создание декора: CONTINUO DECO цвет C636.

Равномерно нанести и разгладить с помощью стальной кельмы слой Continuo Deco необходимой толщины для достижения эффекта. Когда поверхность высохнет, нанести второй слой продукта стальной кельмой, полностью перекрывая первый слой. Материал на этапе высыхания уплотнить стальной кельмой до тех пор, пока не будет достигнута желаемая степень отделки.

После высыхания отшлифовать всю поверхность орбитальной шлифовальной машиной (зернистость 80 - 120). Тщательно пропылесосьте и очистите поверхность.

Финишный продукт: смесь CONTINUO LINK\_ART + ROXIDAN цвет 0270 и смесь LINK\_ART + ROXIDAN PLATINO



Когда слои Deco полностью высохнут, нанести валиком с коротким ворсом декоративные смеси параллельными полосами, чередуя два цвета «мокрый по мокрому», растушевывая до получения желаемой текстуры.

В завершение валиком нанести 2 слоя CONTINUO TOP ART желаемой отделки, соблюдая время высыхания, указанное в главе 6 «ПОДГОТОВКА, ИСПОЛЬЗОВАНИЕ ПРОДУКТОВ И ТЕХНИЧЕСКИЕ ХАРАКТЕРИСТИКИ».

### ЭФФЕКТ INDUSTRIAL



Создание декора: CONTINUO DECO цвет C620.

Нанести стальной кельмой равномерный слой Continuo Deco необходимой толщины для достижения эффекта. Когда поверхность высохнет, нанести второй слой продукта стальной кельмой, полностью перекрывая первый слой. Материал на этапе высыхания уплотнить стальной кельмой до тех пор, пока не будет достигнута желаемая степень отделки.

После высыхания отшлифовать всю поверхность орбитальной шлифовальной машиной (зернистость 80 - 120). Тщательно пропылесосить и очистить поверхность. Финишный продукт: смесь CONTINUO LINK\_ART + ROXIDAN PLATINO и смесь LINK\_ART + ROXIDAN цвет 0272

Когда слои Deco полностью высохнут, нанести «мокрый по мокрому» две декоративные смеси, чередуя цвета и растушевывая губкой и коврик-щеткой до получения желаемой текстуры.

В завершение валиком нанести 2 слоя CONTINUO TOP ART желаемой отделки, соблюдая время высыхания, указанное в главе 6 «ПОДГОТОВКА, ИСПОЛЬЗОВАНИЕ ПРОДУКТОВ И ТЕХНИЧЕСКИЕ ХАРАКТЕРИСТИКИ».



### ЭФФЕКТ SMOKEY STEEL



Создание декора: CONTINUO DECO цвет C615.

Нанести слой Continuo Deco с помощью стальной кельмы неравномерной толщины (максимум 1 мм) для создания неоднородной текстуры. Когда поверхность высохнет, нанести второй слой продукта стальной кельмой, полностью перекрывая первый слой. Материал на этапе высыхания уплотнить стальной кельмой до тех пор, пока не будет достигнута желаемая степень отделки.

После высыхания отшлифуйте всю поверхность орбитальной шлифовальной машиной (зернистость 80 - 120). Тщательно пропылесосить и очистить поверхность.

Финишный продукт: смесь CONTINUO LINK\_ART + ROXIDAN PLATINO и смесь LINK\_ART + ROXIDAN цвет 0272

Когда слои Deco полностью высохнут, нанести смесь, содержащую Roxidan Platino, растушевывая губкой и стальной кельмой до получения желаемой текстуры.

Нанести смесь, содержащую Roxidan 0272, растушевывая губкой и стальной кельмой до получения желаемой текстуры. При необходимости повторить процедуру несколько раз.

В завершение валиком нанести 2 слоя CONTINUO TOP ART желаемой отделки, соблюдая время высыхания, указанное в главе 6 «ПОДГОТОВКА, ИСПОЛЬЗОВАНИЕ ПРОДУКТОВ И ТЕХНИЧЕСКИЕ ХАРАКТЕРИСТИКИ».





## ЭФФЕКТ MOTTLED



Создание декора: CONTINUO DECO цвет C626.

Нанести слой Continuo Deco с помощью стальной кельмы неравномерной толщины (максимум 1 мм) для создания неоднородной текстуры. Когда поверхность высохнет, нанести второй слой продукта стальной кельмой, полностью перекрывая первый слой. Материал на этапе высыхания уплотнить стальной кельмой до тех пор, пока не будет достигнута желаемая степень отделки.

После высыхания шлифовать всю поверхность орбитальной шлифовальной машиной (зернистость 80 - 120). Тщательно пропылесосить и очистить поверхность.

Финишный продукт: смесь CONTINUO LINK\_ART + ROXIDAN цвет 0270 и смесь LINK\_ART + ROXIDAN PLATINO

Когда слои Deco полностью высохнут, нанести смесь, содержащую Roxidan Platino, растушевывая губкой и стальной кельмой до получения желаемой текстуры.

Нанести смесь, содержащую Roxidan 0270, растушевывая губкой и стальной кельмой до получения желаемой текстуры. При необходимости повторить процедуру несколько раз. В завершение валиком нанести 2 слоя CONTINUO TOP ART желаемой отделки, соблюдая время высыхания, указанное в главе 6 «ПОДГОТОВКА, ИСПОЛЬЗОВАНИЕ ПРОДУКТОВ И ТЕХНИЧЕСКИЕ ХАРАКТЕРИСТИКИ».



## Блеск поверхностей, обработанных системами CONTINUO:

20±2 угол наблюдения 60° **TOP GLOSSY**

6±1 угол наблюдения 60° **TOP SATIN**

3±1 угол наблюдения 85° **TOP MATT**

6±1 угол наблюдения 60° **TOP ART SATIN**

1±1 угол наблюдения 85° **TOP ART MATT**

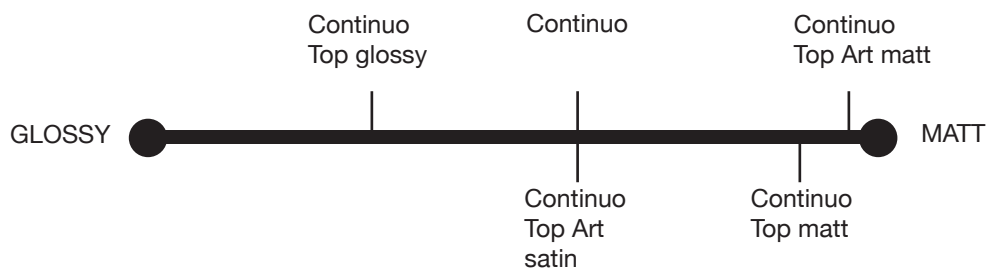

## 5\_УКЛАДКА СИСТЕМ

Продукты CONTINUO предназначены для модульного использования. Укладка системы CONTINUO, наилучшим образом подходящей к желаемому стилю с требуемыми характеристиками (LIVING, ACTIVITY, STUDIO, LOUNGE, PATIO, FORNITURE), будет соответствовать требованиям и прослужит вам долгое время, если вы будете соблюдать указания, содержащиеся в данном пошаговом руководстве.

В качестве завершающей защиты систем **CONTINUO** в зависимости от эффекта важно соблюдать следующие технические предписания:

- **CONTINUO MINIMAL**, поверхность, гладкая на ощупь, визуально ровная и монолитная, защита которой может быть достигнута только с помощью грунтовки CONTINUO LINK и одной из отделок CONTINUO TOP или TOP ART.
- **CONTINUO STYLE**, с монохромным, двухцветным, креативным, натуральным или полупрозрачным эффектом, защита которого может быть достигнута только с помощью грунтовки CONTINUO LINK ART и одной из отделок CONTINUO TOP ART.
- **CONTINUO EFFETTI LEGNO**, с монохромным, двухцветным, креативным, натуральным или полупрозрачным эффектом, защита которого может быть достигнута только с помощью грунтовки CONTINUO LINK ART и одной из отделок CONTINUO TOP ART.
- **CONTINUO EFFETTI MARMO**, с эффектом LUXURY, MODERN и CLASSIC CHIC, защита системы может быть достигнута только с помощью CONTINUO LINK и одной из отделок CONTINUO TOP ART.

### 5.1 ПРОСТРАНСТВА И СРЕДА



Система **CONTINUO LIVING** предназначена для поверхностей и сред, типичных для жилых помещений, таких как: кухня, гостиная и т. д., за исключением ванных комнат, прачечных и гаражей.



**Система CONTINUO LIVING**  
**Вертикальные поверхности:**  
**впитывающие основания, новые и старые штукатурки на**  
**основе гидравлических связующих, бетонные поверхности**  
**внутри, гипсовые и гипсокартонные поверхности.**

Этап	Продукт	Слой	Когда?	Инструмент
0	ATOMO	один	начало работ	кисть
1	CONTINUO DECO	один из трех	через 3 часа после 0 этапа	кельма из нержавеющей стали
2	CONTINUO DECO	два из трех	через 3 часа после 1 этапа	кельма из нержавеющей стали
3	CONTINUO DECO *	три из трех	минимум через 3 часа после 2 этапа	кельма из нержавеющей стали
4	CONTINUO LINK или LINK ART	один из одного	минимум через 12 часов после 3 этапа	валик
5	CONTINUO TOP или TOP ART	один из двух	минимум через 4 часа после 4 этапа	валик
6	CONTINUO TOP или TOP ART	два из двух	минимум через 3 часа после 5 этапа	валик

\* при наличии особенно гладких и ровных поверхностей можно наносить только два слоя CONTINUO DECO.



**Система CONTINUO LIVING**  
**Вертикальные поверхности, облицованные керамикой,**  
**керамогранитом, мозаикой.**

Этап	Продукт	Слой	Когда?	Инструмент
0	Pro-Link	один	начало работ	кисть - валик
1	CONTINUO BASE	один из одного	через 3 часа после 0 этапа	кельма из нержавеющей стали
2	CONTINUO DECO	один из двух	минимум через 3 часа после 1 этапа	кельма из нержавеющей стали
3	CONTINUO DECO	два из двух	минимум через 3 часов после 2 этапа	кельма из нержавеющей стали
4	CONTINUO LINK или LINK ART	один из одного	минимум через 12 часов после 3 этапа	валик
5	CONTINUO TOP или TOP ART	один из двух	минимум через 4 часа после 4 этапа	валик
6	CONTINUO TOP или TOP ART	два из двух	минимум через 3 часов после 5 этапа	валик



**Система CONTINUO LIVING**  
**Горизонтальные поверхности толщиной <3 мм**  
**стяжки.**

Этап	Продукт	Слой	Когда?	Инструмент
1	CONTINUO BASE + СЕТКА	один из двух	начало работ	кельма из нержавеющей стали
2	CONTINUO BASE	два из двух	через 3 часа после 1 этапа	кельма из нержавеющей стали
3	CONTINUO DECO	один из двух	минимум через 3 часа после 2 этапа	кельма из нержавеющей стали
4	CONTINUO DECO	два из двух	минимум через 3 часов после 3 этапа	кельма из нержавеющей стали
5	CONTINUO LINK или LINK ART	один из одного	минимум через 12 часов после 4 этапа	валик
6	CONTINUO TOP или TOP ART	один из двух	минимум через 4 часа после 5 этапа	валик
7	CONTINUO TOP или TOP ART	два из двух	минимум через 3 часа после 6 этапа	валик



**Система CONTINUO LIVING**  
**Горизонтальные поверхности толщиной <3 мм**  
**Керамическая плитка, керамогранит, керамика, мозаика, натуральный камень, подобное.**

Этап	Продукт	Слой	Когда?	Инструмент
0	Pro-Link	один	начало работ	кисть- валик
1	CONTINUO BASE + СЕТКА	один из двух	через 3 часа после 0 этапа	кельма из нержавеющей стали
2	CONTINUO BASE	два из двух	через 3 часа после 1 этапа	кельма из нержавеющей стали
3	CONTINUO DECO	один из двух	минимум через 3 часа после 2 этапа	кельма из нержавеющей стали
4	CONTINUO DECO	два из двух	минимум через 3 часов после 3 этапа	кельма из нержавеющей стали
5	CONTINUO LINK или LINK ART	один из одного	минимум через 12 часов после 4 этапа	валик
6	CONTINUO TOP	один из двух	минимум через 4 часа после 5 этапа	валик
7	CONTINUO TOP	два из двух	минимум через 3 часов после 6 этапа	валик



**SCистема CONTINUO LIVING**  
**Горизонтальные поверхности толщиной >3 мм**  
**стяжки.**

Этап	Продукт	Слой	Когда?	Инструмент
1	CONTINUO LEVEL_ZERO	один	начало работ	Терка- валик для стяжки
2	CONTINUO DECO	один из двух	минимум через 24 часа после 1 этапа	кельма из нержавеющей стали
3	CONTINUO DECO	два из двух	минимум через 3 часов после 2 этапа	кельма из нержавеющей стали
4	CONTINUO LINK или LINK ART	один из одного	минимум через 12 часов после 3 этапа	валик
5	CONTINUO TOP	один из двух	минимум через 4 часа после 4 этапа	валик
6	CONTINUO TOP	два из двух	минимум через 3 часов после 5 этапа	валик



**Система CONTINUO LIVING**  
**Горизонтальные поверхности толщиной >3 мм.**  
**Керамическая плитка, керамогранит, керамика, мозаика, натуральный камень, подобное.**

Этап	Продукт	Слой	Когда?	Инструмент
0	Pro-Link	один	начало работ	кисть- валик
1	CONTINUO LEVEL_ZERO	один	через 3 часа после 0 этапа	Терка- валик для стяжки
2	CONTINUO DECO	один из двух	минимум через 24 часа после 1 этапа	кельма из нержавеющей стали
3	CONTINUO DECO	два из двух	минимум через 3 часов после 2 этапа	кельма из нержавеющей стали
4	CONTINUO LINK или LINK ART	один из одного	минимум через 12 часов после 3 этапа	валик
5	CONTINUO TOP	один из двух	минимум через 4 часа после 4 этапа	валик
6	CONTINUO TOP	два из двух	минимум через 3 часов после 5 этапа	валик



**ACTIVITY**

Система **CONTINUO ACTIVITY** предназначена для поверхностей и тех жилых помещений, где требуется отделка с хорошей устойчивостью к воздействию воды, износу и пятнам от пищи, напитков и веществ обычного бытового применения. Предназначена для работ в ваннных комнатах, прачечных, на кухнях.



**Система CONTINUO ACTIVITY**  
**Вертикальные поверхности**  
**впитывающие основания, новые и старые штукатурки на основе гидравлических связующих, бетонные поверхности внутри, гипсовые и гипсокартонные поверхности.**

Этап	Продукт	Слой	Когда?	Инструмент
0	АТОМО	один	начало работ	кисть
1	CONTINUO DECO	один из трех	через 3 часа после 0 этапа	кельма из нержавеющей стали
2	CONTINUO DECO	два из трех	через 3 часа после 1 этапа	кельма из нержавеющей стали
3	CONTINUO DECO*	три из трех	минимум через 3 часа после 2 этапа	кельма из нержавеющей стали
4	CONTINUO LINK или LINK ART	один из одного	минимум через 12 часов после 3 этапа	валик
5	CONTINUO TOP или TOP ART	один из двух	минимум через 4 часов после 4 этапа	валик
6	CONTINUO TOP или TOP ART	два из двух	минимум через 3 часа после 5 этапа	валик

\* При наличии особенно гладких и ровных поверхностей можно наносить только два слоя CONTINUO DECO.



**Система CONTINUO ACTIVITY**  
**Вертикальные поверхности**  
**Керамическая плитка, керамогранит, керамика, мозаика, натуральный камень, подобное**

Этап	Продукт	Слой	Когда?	Инструмент
0	Pro-Link	один	начало работ	кисть - валик
1	CONTINUO BASE	один из одного	через 3 часа после 0 этапа	кельма из нержавеющей стали
2	CONTINUO DECO	один из двух	минимум через 3 часа после 1 этапа	кельма из нержавеющей стали
3	CONTINUO DECO	два из двух	минимум через 3 часов после 2 этапа	кельма из нержавеющей стали
4	CONTINUO LINK или LINK ART	один из одного	минимум через 12 часов после 3 этапа	валик
5	CONTINUO TOP или TOP ART	один из двух	минимум через 4 часа после 4 этапа	валик
6	CONTINUO TOP или TOP ART	два из двух	минимум через 3 часа после 5 этапа	валик



**Система CONTINUO ACTIVITY**  
**Горизонтальные поверхности толщиной <3 мм**

Этап	Продукт	Слой	Когда?	Инструмент
1	CONTINUO BASE + СЕТКА	один из двух	начало работ	кельма из нержавеющей стали
2	CONTINUO BASE	два из двух	через 3 часа после 1 этапа	кельма из нержавеющей стали
3	CONTINUO DECO	один из двух	минимум через 3 часа после 2 этапа	кельма из нержавеющей стали
4	CONTINUO DECO	два из двух	минимум через 3 часов после 3 этапа	кельма из нержавеющей стали
5	CONTINUO LINK или LINK ART	один из одного	минимум через 12 часов после 4 этапа	валик
6	CONTINUO TOP ART	один из двух	минимум через 4 часа после 5 этапа	валик
7	CONTINUO TOP ART	два из двух	минимум через 3 часов после 6 этапа	валик



**Система CONTINUO ACTIVITY**  
**Горизонтальные поверхности толщиной <3 мм**  
**Керамическая плитка, керамогранит, керамика, мозаика, натуральный камень, подобное.**

Этап	Продукт	Слой	Когда?	Инструмент
0	Pro-Link	один	начало работ	кисть - валик
1	CONTINUO BASE + СЕТКА	один из двух	через 3 часа после 0 этапа	кельма из нержавеющей стали
2	CONTINUO BASE	два из двух	через 3 часа после 1 этапа	кельма из нержавеющей стали
3	CONTINUO DECO	один из двух	минимум через 3 часа после 2 этапа	кельма из нержавеющей стали
4	CONTINUO DECO	два из двух	минимум через 3 часов после 3 этапа	кельма из нержавеющей стали
5	CONTINUO LINK или LINK ART	один из одного	минимум через 12 часов после 4 этапа	валик
6	CONTINUO TOP ART	один из двух	минимум через 4 часа после 5 этапа	валик
7	CONTINUO TOP ART	два из двух	минимум через 3 часа после 6 этапа	валик



**Система CONTINUO ACTIVITY**  
**Горизонтальные поверхности толщиной >3 мм**  
**стяжки.**

Этап	Продукт	Слой	Когда?	Инструмент
1	CONTINUO LEVEL_ZERO	один	начало работ	Терка- валик для стяжки
2	CONTINUO DECO	один из двух	минимум через 24 часа после 1 этапа	кельма из нержавеющей стали
3	CONTINUO DECO	два из двух	минимум через 3 часов после 2 этапа	кельма из нержавеющей стали
4	CONTINUO LINK или LINK ART	один из одного	минимум через 12 часов после 3 этапа	валик
5	CONTINUO TOP ART	один из двух	минимум через 4 часа после 4 этапа	валик



### Система **CONTINUO ACTIVITY**

Горизонтальные поверхности толщиной >3 мм

Керамическая плитка, керамогранит, керамика, мозаика, натуральный камень, подобное.

Этап	Продукт	Слой	Когда?	Инструмент
0	Pro-Link	один	начало работ	кисть - валик
1	CONTINUO LEVEL_ZERO	один	через 3 часа после 0 этапа	Терка - валик для стяжки
2	CONTINUO DECO	один из двух	по крайней мере через 12 часов после 1 этапа	кельма из нержавеющей стали
3	CONTINUO DECO	два из двух	минимум через 3 часов после 2 этапа	кельма из нержавеющей стали
4	CONTINUO LINK или LINK ART	один из одного	минимум через 12 часов после 3 этапа	валик
5	CONTINUO TOP ART	один из двух	минимум через 6 часа после 4 этапа	валик



Система **CONTINUO STUDIO** предназначена для удовлетворения потребностей поверхностей и среды жилых помещений или предназначена для использования в офисах. Используется там, где нужна или запрашивается средняя устойчивость к пешеходному движению.



Система **CONTINUO LOUNGE** предназначена для поверхностей и коммерческих помещений общественного пользования со средней интенсивностью движения, такие как торговые центры, рестораны, салоны красоты, предприятия гостиничного типа, предоставляющие частные услуги (клиники, школы и учебные центры), офисы со средней интенсивностью пешеходного движения и / или проезда инвалидных колясок. Система отлично подходит там, где требуется отделка с легкостью очистки и хорошей устойчивостью к воде, пятнам от продуктов питания и напитков и веществам, обычно используемым в общепите. Сильно кислые или щелочные вещества исключены.

**CONTINUO LOUNGE** не применяется на поверхностях, подверженных высокоинтенсивному движению (промышленные предприятия, лаборатории, склады и оптовые структуры, супермаркеты и т. д.).



### Система **CONTINUO STUDIO - LOUNGE**

Вертикальные поверхности

Впитывающие основания, новые и старые штукатурки на основе гидравлических связующих, бетонные поверхности внутри, гипсовые и гипсокартонные поверхности.

Этап	Продукт	Слой	Когда?	Инструмент
0	АТОМО	один	начало работ	кисть
1	CONTINUO DECO	один из трех	через 3 часа после 0 этапа	кельма из нержавеющей стали
2	CONTINUO DECO	два из трех	через 3 часа после 1 этапа	кельма из нержавеющей стали
3	CONTINUO DECO *	три из трех	через 3 часа после 2 этапа	кельма из нержавеющей стали
4	CONTINUO LINK или LINK ART	один из одного	минимум через 12 часов после 3 этапа	валик
5	CONTINUO TOP или TOP ART	один из двух	минимум через 4 часов после 4 этапа	валик

\* При наличии особенно гладких и ровных поверхностей можно наносить только два слоя CONTINUO DECO.



**Система STUDIO - LOUNGE**  
**Вертикальные поверхности**  
**Керамическая плитка, керамогранит, керамика, мозаика, натуральный**

Этап	Продукт	Слой	Когда?	Инструмент
0	Pro-Link	один	начало работ	кисть - валик
1	CONTINUO BASE	один из одного	через 3 часа после 0 этапа	кельма из нержавеющей стали
2	CONTINUO DECO	один из двух	минимум через 3 часа после 1 этапа	кельма из нержавеющей стали
3	CONTINUO DECO	два из двух	минимум через 3 часов после 2 этапа	кельма из нержавеющей стали
4	CONTINUO LINK или LINK ART	один из одного	минимум через 12 часов после 3 этапа	валик
5	CONTINUO TOP или TOP ART	один из двух	минимум через 4 часа после 4 этапа	валик
6	CONTINUO TOP или TOP ART	два из двух	минимум через 3 часов после 5 этапа	валик



**Системы CONTINUO STUDIO - LOUNGE**  
**Горизонтальные поверхности толщиной <3 мм**  
**стяжки.**

Этап	Продукт	Слой	Когда?	Инструмент
1	EPOXY COMBO + CONTINUO BASE + СЕТКА	один из двух	начало работ	кельма из нержавеющей стали
2	EPOXY COMBO + CONTINUO BASE	два из двух	через 4 часа после 1 этапа	кельма из нержавеющей стали
3	CONTINUO DECO	один из двух	минимум через 6 часа после 2 этапа	кельма из нержавеющей стали
4	CONTINUO DECO	два из двух	минимум через 3 часов после 3 этапа	кельма из нержавеющей стали
5	CONTINUO LINK или LINK ART	один из одного	минимум через 12 часов после 4 этапа	валик
6	CONTINUO TOP ART	один из двух	минимум через 4 часа после 5 этапа	валик
7	CONTINUO TOP ART	два из двух	минимум через 3 часов после 6 этапа	валик



**Системы CONTINUO STUDIO - LOUNGE**  
**Горизонтальные поверхности толщиной <3 мм**  
**Керамическая плитка, керамогранит, керамика, мозаика, натуральный камень, подобное.**

Этап	Продукт	Слой	Когда?	Инструмент
0	Pro-Link	один	начало работ	кисть - валик
1	EPOXY COMBO + CONTINUO BASE + СЕТКА	один из двух	через 3 часа после 0 этапа	кельма из нержавеющей стали
2	EPOXY COMBO + CONTINUO BASE	два из двух	через 4 часа после 1 этапа	кельма из нержавеющей стали
3	CONTINUO DECO	один из двух	минимум через 6 часа после 2 этапа	кельма из нержавеющей стали
4	CONTINUO DECO	два из двух	минимум через 3 часов после 3 этапа	кельма из нержавеющей стали
5	CONTINUO LINK или LINK ART	один из одного	минимум через 12 часов после 4 этапа	валик
6	CONTINUO TOP ART	один из двух	минимум через 4 часа после 5 этапа	валик
7	CONTINUO TOP ART	два из двух	минимум через 3 часов после 6 этапа	валик





**Системы CONTINUO STUDIO - LOUNGE**  
**Горизонтальные поверхности толщиной >3 мм**  
**стяжки.**

Этап	Продукт	Слой	Когда?	Инструмент
1	LEVEL_ZERO	один из двух	начало работ	Терка- валик для стяжки
2	EPOXY COMBO + CONTINUO BASE	два из двух	через 24 часа после 1 этапа	кельма из нержавеющей стали
3	CONTINUO DECO	один из двух	минимум через 6 часа после 2 этапа	кельма из нержавеющей стали
4	CONTINUO DECO	два из двух	минимум через 3 часов после 3 этапа	кельма из нержавеющей стали
5	CONTINUO LINK или LINK ART	один из одного	минимум через 12 часов после 4 этапа	валик
6	CONTINUO TOP ART	один из двух	минимум через 4 часа после 5 этапа	валик



**Системы CONTINUO STUDIO - LOUNGE**  
**Горизонтальные поверхности толщиной >3 мм**  
**Керамическая плитка, керамогранит, керамика, мозаика, натуральный камень, подобное.**

Этап	Продукт	Слой	Когда?	Инструмент
0	Pro-Link	один	начало работ	кисть - валик
1	LEVEL_ZERO	один из двух	через 3 часа после 0 этапа	Терка- валик для стяжки
2	EPOXY COMBO + CONTINUO BASE	два из двух	через 24 часа после 1 этапа	кельма из нержавеющей стали
3	CONTINUO DECO	один из двух	минимум через 6 часа после 2 этапа	кельма из нержавеющей стали
4	CONTINUO DECO	два из двух	минимум через 3 часов после 3 этапа	кельма из нержавеющей стали
5	CONTINUO LINK или LINK ART	один из одного	минимум через 12 часов после 4 этапа	валик
6	CONTINUO TOP ART	один из двух	минимум через 4 часа после 5 этапа	валик
7	CONTINUO TOP ART	два из двух	минимум через 3 часов после 6 этапа	валик



Система **CONTINUO PATIO** предназначена для наружных защищенных поверхностей в контексте жилых помещений. Поверхности, частично подверженные воздействию атмосферных факторов, таких как террасы и участки, прилегающие к дому. Участки, прилегающие к бассейнам, и парковки исключены.



**Система CONTINUO PATIO**  
**Вертикальные поверхности**  
впитывающие основания, новые и старые штукатурки на основе гидравлических связующих, бетонные и гипсокартонные поверхности.

Этап	Продукт	Слой	Когда?	Инструмент
0	ATOMO	один	начало работ	кисть
1	CONTINUO DECO	один из трех	через 3 часа после 0 этапа	кельма из нержавеющей стали
2	CONTINUO DECO	два из трех	через 3 часа после 1 этапа	кельма из нержавеющей стали
3	CONTINUO DECO*	три из трех	минимум через 3 часа после 2 этапа	кельма из нержавеющей стали
4	CONTINUO LINK или LINK ART	один из одного	минимум через 12 часов после 3 этапа	валик
5	CONTINUO TOP или TOP ART	один из двух	минимум через 4 часов после 4 этапа	валик
6	CONTINUO TOP или TOP ART	два из двух	минимум через 3 часов после 5 этапа	валик

\* При наличии особенно гладких и ровных поверхностей можно наносить только два слоя CONTINUO DECO.



**Система CONTINUO PATIO**  
**Вертикальные поверхности**  
облицованные керамикой, керамогранитом, мозаикой.

Этап	Продукт	Слой	Когда?	Инструмент
0	Pro-Link	один	начало работ	кисть - валик
1	CONTINUO BASE	один из одного	через 3 часа после 0 этапа	кельма из нержавеющей стали
2	CONTINUO DECO	один из двух	минимум через 3 часа после 1 этапа	кельма из нержавеющей стали
3	CONTINUO DECO	два из двух	минимум через 3 часов после 2 этапа	кельма из нержавеющей стали
4	CONTINUO LINK или LINK ART	один из одного	минимум через 12 часов после 3 этапа	валик
5	CONTINUO TOP или TOP ART	один из двух	минимум через 4 часа после 4 этапа	валик
6	CONTINUO TOP или TOP ART	два из двух	минимум через 3 часа после 5 этапа	валик



**Система CONTINUO PATIO**  
Горизонтальные поверхности толщиной <3 мм  
стяжка или бетонный фундамент.

Этап	Продукт	Слой	Когда?	ИнструментV
1	EPOXY COMBO + CONTINUO BASE + СЕТКА	один из двух	начало работ	кельма из нержавеющей стали
2	EPOXY COMBO + CONTINUO BASE	два из двух	через 6 часа после 1 этапа	кельма из нержавеющей стали
3	CONTINUO DECO	один из двух	минимум через 6 часа после 2 этапа	кельма из нержавеющей стали
4	CONTINUO DECO	два из двух	минимум через 3 часов после 3 этапа	кельма из нержавеющей стали
5	CONTINUO LINK	один из одного	минимум через 12 часов после 4 этапа	валик
6	CONTINUO TOP	один из двух	минимум через 4 часа после 5 этапа	валик
7	CONTINUO TOP	два из двух	минимум через 3 часов после 6 этапа	валик



**Система CONTINUO PATIO**  
Горизонтальные поверхности толщиной <3 мм  
Керамическая плитка, керамогранит, керамика, мозаика, натуральный камень, подобное.

Этап	Продукт	Слой	Когда?	Инструмент
0	Pro-Link	один	начало работ	кисть - валик
1	EPOXY COMBO + CONTINUO BASE + СЕТКА	один из двух	через 3 часа после 0 этапа	терка - валик
2	EPOXY COMBO + CONTINUO BASE	два из двух	через 4 часа после 1 этапа	кельма из нержавеющей стали
3	CONTINUO DECO	один из двух	минимум через 6 часа после 2 этапа	кельма из нержавеющей стали
4	CONTINUO DECO	два из двух	минимум через 3 часов после 3 этапа	кельма из нержавеющей стали
5	CONTINUO LINK	один из одного	минимум через 12 часов после 4 этапа	валик
6	CONTINUO TOP	один из двух	минимум через 6 часа после 5 этапа	валик
7	CONTINUO TOP	два из двух	минимум через 3 часа после 6 этапа	валик



Система **CONTINUO FURNITURE** предназначена для персонализации стиля обстановки, аксессуаров и изделий в частной или коммерческой сфере. Исключаются поверхности, предназначенные для интенсивного профессионального использования (кухни – рестораны). Мебель и поверхности, подверженные механическим воздействиям, например полки или столы должны быть надлежащим образом продуманы и / или рассчитаны в соответствии с возможными нагрузками при использовании системы CONTINUO до декорирования.

К каждой системе CONTINUO прилагается техническая документация с техническими спецификациями, относящимися к сфере применения. Для получения дополнительной информации или для запроса копии отчетов об испытаниях обратитесь в техническую службу. Системы CONTINUO не подходят для пластиковых поверхностей, пластиковых конгломератов и тому подобное.



**Система CONTINUO FURNITURE**  
**Горизонтальные поверхности, не предназначенные для хождения, толщиной <3 мм. Абсорбирующие минеральные основания, железобетонные и аналогичные плиты, МДФ подходящей толщины.**

Этап	Продукт	Слой	Когда?	Инструмент
1	EPOXY COMBO + CONTINUO BASE + СЕТКА	один из двух	начало работ	кельма из нержавеющей стали
2	EPOXY COMBO + CONTINUO BASE	два из двух	через 6 часа после 1 этапа	кельма из нержавеющей стали
3	CONTINUO DECO	один из двух	минимум через 6 часа после 2 этапа	кельма из нержавеющей стали
4	CONTINUO DECO	два из двух	минимум через 3 часов после 3 этапа	кельма из нержавеющей стали
5	CONTINUO LINK или LINK ART	один из одного	минимум через 12 часов после 4 этапа	валик
6	CONTINUO TOP ART	один из двух	минимум через 4 часа после 5 этапа	валик
7	CONTINUO TOP ART	два из двух	минимум через 3 часов после 6 этапа	валик



**Система CONTINUO FURNITURE**  
**Горизонтальные поверхности, не предназначенные для хождения, толщиной <3 мм**  
**Керамическая плитка, мозаика, натуральный камень и тому подобное.**

Этап	Продукт	Слой	Когда?	Инструмент
0	Pro-Link	один	начало работ	кисть - валик
1	EPOXY COMBO + CONTINUO BASE + СЕТКА	один из двух	через 3 часа после 0 этапа	терка - валик
2	EPOXY COMBO + CONTINUO BASE	два из двух	через 4 часа после 1 этапа	кельма из нержавеющей стали
3	CONTINUO DECO	один из двух	минимум через 6 часа после 2 этапа	кельма из нержавеющей стали
4	CONTINUO DECO	два из двух	минимум через 3 часов после 3 этапа	кельма из нержавеющей стали
5	CONTINUO LINK или LINK ART	один из одного	минимум через 12 часов после 4 этапа	валик
6	CONTINUO TOP ART	один из двух	минимум через 6 часа после 5 этапа	валик
7	CONTINUO TOP ART	два из двух	минимум через 3 часа после 6 этапа	валик

## 6\_ПОДГОТОВКА, ИСПОЛЬЗОВАНИЕ ПРОДУКТОВ И ТЕХНИЧЕСКИЕ ХАРАКТЕРИСТИКИ

Нанесение CONTINUO станет легким, а конечный результат обработанных поверхностей – совершенным и долговечным, если вы будете соблюдать указания, содержащиеся в пошаговом описании в данном руководстве.

Проверить заранее пригодность и состояние оборудования и средств индивидуальной защиты (защитные очки, перчатки, наколенники и т.д.).



В случае хранения продуктов CONTINUO при температурах, близких к +5°C, перед использованием рекомендуется перенести их в место с соответствующей температурой, чтобы их можно было применять при температуре не ниже + 10°C.



**Декорированная и защищенная поверхность с прозрачной отделкой будет пригодна для хождения и может выдерживать интенсивное движение через 24 часа после нанесения последнего слоя. Полная физическая и химическая стойкость будет достигнута примерно через 5 дней. В этот период времени не следует постоянно покрывать поверхности листами или картоном, чтобы избежать возможных эстетических изменений поверхности.**

### 6.1 ПРОДУКТЫ CONTINUO

#### CONTINUO LEVEL\_ZERO

- Тип связующего вещества: Портландцемент, добавки и синтетические смолы.
- Внешний вид: серый порошок.
- Удельный вес самовыравнивающейся смеси, готовой к использованию: прибл. 2,0 кг/л
- Время обработки: прибл. 30 минут при 20° C, относительной влажности=60%.

**Пропорции при смешивании:** 25 кг CONTINUO LEVEL\_ZERO + 4 - 4,2 л чистой воды. Не превышайте указанные количества, чтобы избежать расслоения во время схватывания.

**Приготовление смеси:** в чистую емкость для замеса вылить воду для замешивания. Медленно добавить CONTINUO LEVEL\_ZERO к воде, смешивая механическим миксером со спиральной насадкой.

**Время замешивания:** как правило достаточно трех минут для полного смешивания. Смесь должна представлять собой однородный раствор, тиксотропный и без комков.

**Срок обработки смеси (pot life):** используйте смесь в течение примерно 30 минут, по истечении этого времени смесь, будучи еще пригодной для использования, теряет

обрабатываемость в растекаемости.

Быстро распределите и разгладьте смесь, для нанесения используйте стальной шпатель, после чего пройдитесь зубчатым шпателем из стали. Шпатель можно использовать с квадратными зубцами или V-образными, совершая полукруглые движения, пытаясь уменьшить образование дефектов при повторном нанесении самовыравнивающейся смеси.

Чтобы избежать появления следов повторного нанесения различных смесей, мы рекомендуем как можно скорее нанести CONTINUO LEVEL\_ZERO, чтобы обеспечить максимальное расширение смеси.

Рекомендуется пройтись по поверхности валиком для стяжки и/или игольчатым валиком. Эта операция помогает уменьшить / удалить оставшийся воздух и оптимизировать уложенный слой, обеспечивая наилучшую эстетическую однородность поверхности.



**При необходимости возможно перекрытие вторым слоем CONTINUO LEVEL\_ZERO. Перед нанесением возможного второго слоя самовыравнивающейся смеси CONTINUO LEVEL\_ZERO, чтобы избежать возможного последующего образования небольших воронок на поверхности, нанесите слой двухкомпонентной водорастворимой прозрачной эпоксидной смеси CONTINUO LINK с высокой проникающей и уплотняющей способностью, которую следует использовать после разбавления водой на 200% по весу.**

**Не добавляйте больше воды, чтобы продлить срок обработки смеси.**

**В случае стяжек другой природы, например, на основе сульфата кальция СА или магнезита МА, рекомендуется обратиться в техническую службу.**

## CONTINUO BASE

- Тип связующего вещества: цемент и синтетические смолы.
- Удельный вес раствора, готового к использованию: припл. 1,6 кг/л
- Внешний вид: белый порошок.
- макс. размер заполнителей: 0,75 мм
- Срок обработки смеси: 60 минут при 20 °С, отн. влажн.=60%.

Срок годности после смешивания компонентов: Использовать смесь в течение припл. 60 минут

**Пропорции при смешивании:** 25 кг CONTINUO BASE + 5-6 л чистой воды.

**Приготовление смеси:** в емкость для замеса вылить воду для замешивания. Медленно добавить CONTINUO BASE к воде, смешивая механическим миксером со спиральной насадкой.

**Время замешивания:** как правило достаточно трех минут для полного смешивания. Смесь должна представлять собой однородный раствор, тиксотропный и без комков. Размешать смесь до однородного состояния можно вручную, только при небольших количествах продукта, не более 5 кг.

**Срок годности после смешивания компонентов:** использовать смесь в течение припл. 60 минут., по прошествии этого времени раствор, несмотря на пригодность к употреблению, начинает терять свойства удобообрабатываемости и растекаемости. -Не добавляйте больше воды, чтобы продлить срок обработки смеси.

## CONTINUO EPOXY COMBO

- Тип связующего вещества: Эпоксидная смола и специальный отвердитель
  - Растворитель: вода
  - Объемная масса UNI EN ISO 2811-1:
  - Компонент A=1,08±0,05 кг/л.
  - Компонент B=1,04±0,05 кг/л.
- Срок годности после смешивания компонентов: Использовать смесь в течение припл. 30 минут.

**Пропорции при смешивании:** 1,6 л Компонента CONTINUO EPOXY COMBO A + 0,8 л Компонента CONTINUO EPOXY COMBO B + 3 - 3,5 л воды + 25 кг CONTINUO BASE.

**Приготовление смеси:** всыпать в чистую емкость EPOXY COMBO A + EPOXY COMBO B смешать вручную или миксером со спиральной насадкой на низкой скорости. Добавьте воду и с помощью механической спиральной мешалки на умеренной скорости медленно добавляйте CONTINUO BASE.

**Время замешивания:** как правило достаточно трех минут для полного смешивания. Смесь должна представлять собой однородный раствор, тиксотропный и без комков. Размешать смесь до однородного состояния можно вручную, только при небольших количествах продукта, не более 5 кг.

**Срок обработки смеси (pot life):** используйте смесь в течение примерно 30 минут, по истечении этого времени смесь, будучи еще пригодной для использования, начинает терять свойства удобообрабатываемости и растекаемости.

Малярная лента или защитные пленки снимаются вначале отверждения эпоксидной штукатурки, когда она полностью затвердела, снять их будет крайне затруднительно.



**Не добавляйте больше воды, чтобы продлить срок обработки смеси. Не превышайте указанные количества воды, чтобы избежать дефектов во время схватывания. В случае стяжек, например, на основе сульфата кальция СА или магнезита МА, рекомендуется обратиться в техническую службу.**

## CONTINUO DECO

### CONTINUO DECO Comp A

- Тип связующего вещества: акриловый сополимер в водной эмульсии.
  - Растворитель: вода.
  - Объемная масса UNI EN ISO 2811-1: 1,77±0,05 кг/л
- Срок годности после смешивания компонентов: припл. 120 минут

### CONTINUO DECO Comp B

- Тип связующего вещества: цемент и заполнители.
- Внешний вид: белый порошок.

**Пропорции смешивания по весу:** 15 кг CONTINUO DECO A + 5 кг CONTINUO DECO B.

**Приготовление смеси:** сразу непосредственно перед укладкой продукта на месте добавляйте на каждую 15 кг упаковку CONTINUO DECO A одну упаковку CONTINUO DECO B 5 кг. Добавление порошкового компонента CONTINUO DECO A и B должно быть постепенным и выполняться с помощью дрели с насадкой-миксером. Смешивание двух компонентов нельзя выполнять вручную.

**Время смешивания:** примерно три минуты. Смесь должна представлять собой

однородный раствор, тиксотропный и без комков.

**Срок годности после смешивания компонентов:** припл. 120 минут. По прошествии этого срока продукт нельзя использовать.

**Разведение:** можно развести полученную смесь (15 кг компонента А + 5 кг компонента В), добавив до 5% воды (1 литр).

**Колерования:** Рекомендуется довести до однородности CONTINUO DECO А перед колерованием. Колерование CONTINUO DECO А с помощью системы колерования MARCROMIE. Можно производить смешивание гироскопическим миксером или смесительной дрелью с насадкой в виде спирали.

Рекомендуется каждый раз завершать работу одной и той же партией продукции. В случае использования различных партий продукции, чтобы избежать незначительных различий в оттенках, рекомендуется смешать партии. Для работ, где неизбежно использование другой партии, не делайте смежную стыковку красок. В качестве переходов используйте имеющиеся разрывы сплошной поверхности, например багеты, кромки, компенсующие стыки и др.

**Нанесение:** Используйте кельму и инструменты из НЕРЖАВЕЮЩЕЙ СТАЛИ.

**Прежде, чем приступить к нанесению CONTINUO LINK и CONTINUO TOP, тщательно очистите поверхности, удалив возможные остатки пыли.**

Перед нанесением грунтовки рекомендуется выполнить легкую шлифовку с помощью ротор-орбитальной шлифовальной машинкой с абразивным кругом средней зернистости (120, 150, 180) в зависимости от требуемой степени плотности. Изображение 2  
Для получения естественных, гладких, монолитных покрытий рекомендуется отшлифовать поверхности однодисковой шлифовальной машиной с кругом из ткани (80, 120) или роторорбитальной шлифовальной машиной с абразивной бумагой средней зернистости (120, 150, 180), в зависимости от требуемой степени плотности. Изображение 1



Изображение 1



Изображение 2

## CONTINUO LINK

- Тип связующего вещества: Эпоксидная смола и специальный отвердитель
- Растворитель: вода
- Объемная масса UNI EN ISO 2811-1:
- Компонент А=1,08±0,05 кг/л.
- Компонент В=1,04±0,05 кг/л.
- Объемная масса смеси (А+В) UNI EN ISO 2811-1: 1,07 ± 0.02 кг/л
- Срок годности после смешивания (А+В): припл. 60 минут при 20 °С

**Пропорции смешивания по объему:** 0,500 л компонента А + 0,250 л компонента В, добавив 3 л воды (например, по весу 100 г комп. А + 50 г комп. В, добавив 600 г воды).



**Приготовление смеси:** хорошо размешать CONTINUO LINK компонент А, чтобы устранить возможный осадок. Добавить CONTINUO LINK компонент В к CONTINUO LINK компонент А и размешивать вручную прибл. 45-60 секунд.

**Разбавление:** разбавить полученную смесь (0,500 л компонента А + 0,250 л компонента В), добавив 3 л воды.

**Срок годности после смешивания:** прибл. 60 минут. По прошествии этого срока продукт нельзя использовать, он может все еще быть текучим, но его использование может поставить под угрозу конечные свойства системы.

**Нанесение:** Используйте КИСТЬ, ВАЛИК из шерсти с ворсом средней длины. Разгладить с помощью плоской кисти вдоль периметра помещения. Затем нанести CONTINUO LINK, используя валик с шерстяным коротким ворсом, следя за тем, чтобы покрывалась вся обрабатываемая поверхность.

Во время нанесения CONTINUO LINK ART, чтобы избежать образования неприглядных слишком четких линий из-за прохождения шерстяного валика, как на изображении 1, рекомендуется распределять средство таким образом, чтобы не создавать геометрические проходы (вверх - вниз - вправо - влево). Предпочтительнее делать мягкие неоднородные проходы, которые повторяют рисунок шпателем, объединяя, таким образом, окончательную эстетику декора.

Обратите особое внимание на углы. Обязательно следует выждать время высыхания, перед тем, как продолжить отделку с помощью CONTINUO TOP.

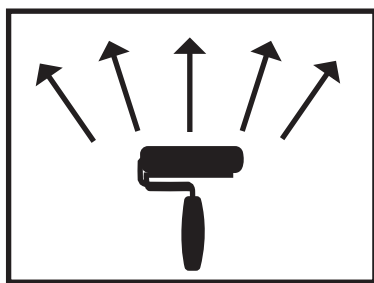

ДА

Изображение 1

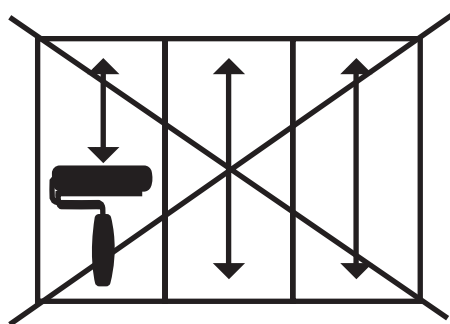

НЕТ

Изображение 2

## CONTINUO LINK ART

- Тип связующего вещества: Эпоксидная смола и специальный отвердитель
- Растворитель: вода
- Объемная масса UNI EN ISO 2811-1:
- Компонент А=1,06±0,05 кг/л.
- Компонент В=1,03±0,05 кг/л.
- Объемная масса смеси (А+В) UNI EN ISO 2811-1: 1,05 ± 0.02 кг/л
- Срок годности после смешивания (А+В): прибл. 60 минут при 20 °С

**Пропорции смешивания по весу:** 0,500 л компонента А + 0,350 л компонента В, добавив 2,100 л воды (Пример по весу 100 г комп. А + 70 г комп. В), добавив 425 г воды.

**Приготовление смеси:** хорошо размешать CONTINUO LINK ART компонент А, чтобы устранить возможный осадок. Добавить CONTINUO LINK ART компонент В к CONTINUO LINK ART компонент А и размешивать вручную прибл. 45-60 секунд.

**Разбавление:** разбавить полученную смесь (0,500 л компонента А + 0,350 л компонента В), добавив 2,100 л воды.



**Срок годности после смешивания:** примерно 60 минут. По прошествии этого срока продукт нельзя использовать, он может все еще быть текучим, но его использование может поставить под угрозу конечные свойства системы.

**Нанесение:** Используйте КИСТЬ, ВАЛИК из шерсти с ворсом средней длины. В тех случаях, когда необходимо обеспечить максимальные свойства в отношении водостойкости (например, душевая кабина),

после соответствующего разбавления нанесите CONTINUO LINK ART, используя только кисть. Разгладить с помощью плоской кисти вдоль периметра помещения. Затем нанести CONTINUO LINK ART, используя валик с шерстяным ворсом средней длины, следя за тем, чтобы покрывалась вся обрабатываемая поверхность.

Обратите особое внимание на углы.

Во время нанесения CONTINUO LINK ART, чтобы избежать образования неприглядных слишком четких линий из-за прохождения шерстяного валика, как на изображении 2, рекомендуется распределять средство таким образом, чтобы не создавать геометрические проходы (вверх - вниз - вправо - влево). Предпочтительнее делать мягкие неоднородные проходы, которые повторяют рисунок шпателем, объединяя, таким образом, окончательную эстетику декора. (Изображение 1 см. предыдущее изображение)

Обязательно следует выждать время высыхания, перед тем, как продолжить отделку с помощью CONTINUO TOP или CONTINUO TOP ART.

## CONTINUO TOP

- Тип связующего вещества: полиуретановая модифицированная алифатическая дисперсия.

- Растворитель: вода

- Высыхание (при 25 °C и 65% относительной влажности): на ощупь 30 мин.; для нанесения следующего слоя – через 4 часа.

- Глянец UNI EN ISO 2813:

>85, угол наблюдения 60° **TOP GLOSSY**

20 ± 2, угол наблюдения 60° **TOP SATIN**

10 ± 2, угол наблюдения 85° **TOP MATT**

Отделки CONTINUO TOP комп. А разработаны таким образом, чтобы можно было использовать такой же отвердитель, как и CONTINUO комп. В.

**Пропорции при смешивании:** 2,500 л компонента А + 0,750 л компонента В (10 частей компонента А + 3 части компонента В). Полученную смесь (А + В) необходимо использовать с разведением по массе - объему 0 - максимум 10%). Чрезмерное разбавление смеси влияет на конечные характеристики финишного покрытия CONTINUO TOP.

(по объему 10 частей компонента А + 3 части компонента В)

(пример по весу 100 г комп. А + 30 г комп. В).

Отделки CONTINUO TOP комп. А разработаны таким образом, чтобы можно было использовать такой же отвердитель, как и CONTINUO комп. В.

**Пропорции при смешивании:** 2,500 л компонента А + 0,750 л компонента В (10 частей компонента А + 3 части компонента В). Полученную смесь (А + В) необходимо использовать с разведением по массе - объему 0 - максимум 10%). Чрезмерное разбавление смеси влияет на конечные характеристики финишного покрытия CONTINUO TOP. (по объему 10 частей компонента А + 3 части компонента В) (пример по весу 100 г комп. А + 30 г комп. В)

**Приготовление смеси:** довести до однородности, смешивая вручную CONTINUO TOP-ART комп. А и размешивая возможный осадок.

Добавить CONTINUO TOP компонент В к соответствующему CONTINUO TOP компонент А и размешивать вручную прибл. 45-60 секунд. Можно смешивать с помощью смесительной дрели со спиральной насадкой на низкой скорости максимум 1 минуту.

**Разбавление:** разбавить полученную смесь (2,500 л компонента А + 0,750 л компонента В), добавив 0,300-0,400 л воды.

**Срок годности после смешивания:** примерно 60 минут. По истечении этого срока продукт не должен использоваться, не пытайтесь повысить вязкость смеси, добавив еще воды.

**Нанесение:** Используйте КИСТЬ ИЛИ ШЕРСТЯНОЙ ВАЛИК с ворсом средней длины.

Чтобы получить оптимальный результат с точки зрения однородности поверхности и равномерности высыхания, избегайте нанесения под прямыми солнечными лучами, при наличии больших застекленных поверхностей, поэтому закройте окна, чтобы избежать попадания прямых солнечных лучей.

Разгладить с помощью плоской кисти вдоль периметра помещения. Затем нанести CONTINUO TOP, используя валик с ворсом средней длины, следя за тем, чтобы покрывалась вся обрабатываемая поверхность.

Обратите особое внимание на углы. Во время нанесения CONTINUO TOP, чтобы избежать образования неприглядных слишком четких линий из-за прохождения валика (изображение 2), рекомендуется распределять средство таким образом, чтобы не создавать геометрические проходы (вверх - вниз - вправо - влево). Предпочтительнее делать мягкие неоднородные проходы, которые повторяют рисунок шпателем, объединяя, таким образом, окончательную эстетику декора. Окончательное покрытие можно моделировать по функциональности и эстетике посредством использования одного из 3-х степеней блеска отделок. Использование лаков CONTINUO TOP гарантирует достижение максимальных технических характеристик без ущерба для эстетической утонченности системы. Высокая химическая и механическая стойкость делают их пригодными для использования в бытовых и коммерческих целях. В случае отделки, выполненной помощью CONTINUO TOP в эффе́кте МАТТ там, где требуется максимальная стойкость к жидким веществам, рекомендуется нанести слой CONTINUO TOP SATIN поверх грунтовки, а финишный слой выполнить CONTINUO TOP МАТТ.

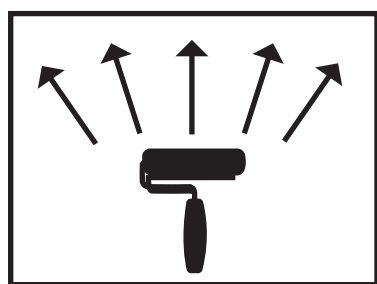

ДА

Изображение 1

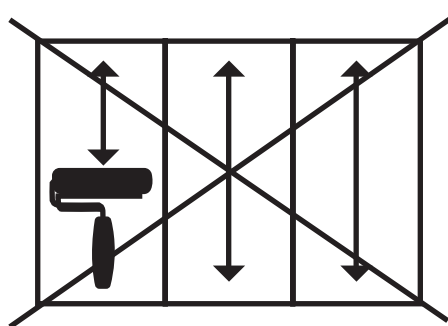

НЕТ

Изображение 2

## CONTINUO TOP ART

- Тип связующего вещества: полиуретановая модифицированная алифатическая дисперсия.
- Растворитель: вода
- Глянец UNI EN ISO 2813:  
20 ± 2, угол наблюдения 60° **TOP SATIN**  
4 ± 2 угол наблюдения 85° **TOP MATT**

### TOP ART SATIN Comp A: удельный вес 1.05

Приготовление смеси: 2,500 л компонента А + 0,750 л компонента В  
(по объему 10 частей компонента А + 3 части компонента В)  
(пример по весу 100 г комп. А + 30 г комп. В)  
Полученную смесь (А + В) необходимо использовать с разведением по массе - объему 0 - максимум 15%). Чрезмерное разбавление смеси влияет на конечные характеристики финишного покрытия CONTINUO TOP ART.

### TOP ART MATT Comp A : удельный вес 1.20

Приготовление смеси: 2,500 л компонента А + 0,750 л компонента В  
(по объему 10 частей компонента А + 3 части компонента В)  
(пример по весу 120 г комп. А + 30 г комп. В)  
Полученную смесь (А + В) необходимо использовать с разведением по массе - объему 0 - максимум 10%). Чрезмерное разбавление смеси влияет на конечные характеристики финишного покрытия CONTINUO TOP ART.  
Отделки CONTINUO TOP ART комп. А разработаны таким образом, чтобы можно было использовать такой же отвердитель, как и CONTINUO TOP комп. В.

**Приготовление смеси:** хорошо размешать вручную CONTINUO TOP ART компонент А, чтобы устранить возможный осадок.

Добавить CONTINUO TOP компонент В к соответствующему CONTINUO TOP ART компонент А и размешивать вручную прибл. 45-60 секунд. Можно смешивать с помощью смесительной дрели со спиральной насадкой на низкой скорости максимум 1 минуту.

**Срок годности после смешивания:** примерно 60 минут. По истечении этого срока продукт не должен использоваться, не пытайтесь повысить вязкость смеси, добавив еще воды.

**Нанесение:** чтобы получить оптимальный результат с точки зрения однородности поверхности и равномерности высыхания, избегайте нанесения под прямыми солнечными лучами, при наличии больших застекленных поверхностей, поэтому закройте окна, чтобы избежать попадания прямых солнечных лучей.

В тех случаях, когда необходимо обеспечить максимальные свойства в отношении водостойкости (например, душевая кабина), рекомендуется, после соответствующего разведения, нанести первый слой CONTINUO TOP ART с использованием только кисти. Нанесение кистью оказывает более сильное механическое воздействие, способствуя проникновению и насыщению микропор, присутствующих на поверхности. Во время нанесения CONTINUO TOP ART, чтобы избежать образования неприглядных слишком четких линий из-за прохождения шерстяного валика, рекомендуется распределять средство таким образом, чтобы не создавать геометрические проходы (вверх - вниз - вправо - влево), (изображение 2) предпочтительнее делать мягкие неоднородные проходы, которые повторяют рисунок шпателем, объединяя, таким образом, окончательную эстетику декора. (Изображение 1). Окончательное покрытие можно моделировать по функциональности и эстетике посредством использования одного из 2-х степеней блеска отделок. Использование лаков CONTINUO TOP ART гарантирует достижение максимальных технических характеристик без ущерба для эстетической утонченности системы. Высокая химическая и механическая стойкость делают их пригодными для использования в бытовых и коммерческих целях. В случае отделки, выполненной помощью CONTINUO TOP ART в эффекте MATT там, где требуется максимальная стойкость к жидким веществам,

рекомендуется нанести слой CONTINUO TOP ART SATIN поверх грунтовки, а финишный слой выполнить CONTINUO TOP ART MATT.

Отделки CONTINUO TOP ART комп. А разработаны таким образом, чтобы можно было использовать такой же отвердитель, как и CONTINUO комп. В.

## 6.2 ДОПОЛНИТЕЛЬНЫЕ ПРОДУКТЫ

### PRO LINK

Приготовление продукта: вручную тщательно смешать продукт перед использованием.

- Инструменты: кисть, валик.
- Перед нанесением продукт перемешать.
- Разбавление: готов к использованию или с макс. 10% воды.
- Количество слоев: 1 слой.
- Все инструменты сразу же после использования следует очистить и промыть водой.
- Ориентировочный расход: 15-20 м.кв./л. Принимая во внимание конкретный тип уже покрытой поверхности, целесообразно провести практическое испытание на специальной основе для определения расхода.

### АТОМО

Приготовление продукта: разбавить продукт чистой водой. Разные пропорции разбавления в зависимости от типа обрабатываемой поверхности.

- Инструменты: кисть, валик.
- Перед нанесением продукт перемешать.
- Разбавление: от 50 до 100% водой.
- Количество слоев: 1 слой.
- Все инструменты сразу же после использования следует очистить и промыть водой.
- Ориентировочный расход: 15-18 м.кв./л.

### Антицелочная сетка из стекловолокна

>70 < 90 г/м<sup>2</sup> з размером ячеек от 3,5 мм до 4,5 мм.

**Способ монтажа сетки:** установив первую полосу сетки, повторить операцию, стыкуя два края сетки, при этом следя за тем, чтобы они не накладывались друг на друга, что поможет избежать образования неэстетичных складок, которые будут видны даже по истечению длительного времени. Покрыть всю поверхность, восполняя возможные пропуски с целью избежать разрывов системы или появления пятен, даже по истечению длительного времени.

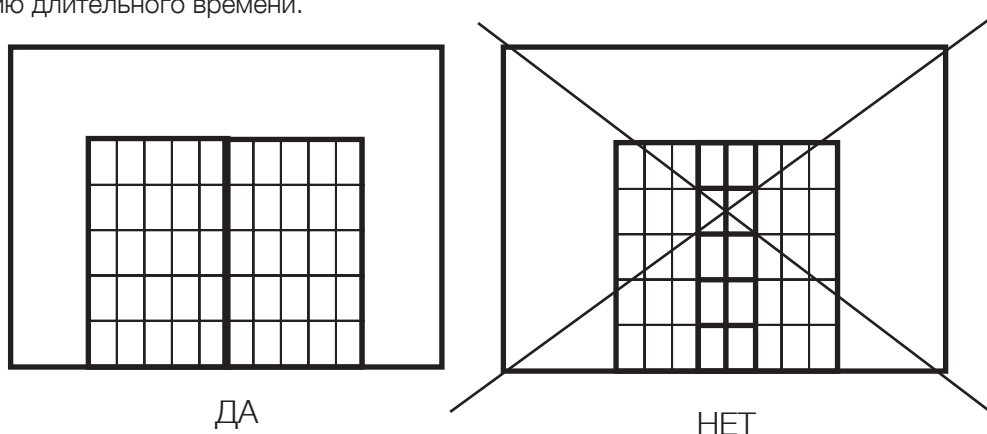

## 7\_ОРИЕНТИРОВОЧНЫЙ РАСХОД

Указанный расход является приблизительным и может изменяться в зависимости от состояния поверхности и типа помещения. Для очень больших поверхностей рекомендуется определить фактический расход путем пробного нанесения на отдельной поверхности.

- **CONTINUO LEVEL\_ZERO:** (относится к порошку): 7-8 кг/м<sup>2</sup> для толщины в 5 мм, приблизительно на 4 м<sup>2</sup> толщиной 5 мм идет один мешок.
- **CONTINUO BASE:** (относится к порошку): 1,5-2,5 кг/м<sup>2</sup>, в два слоя, в зависимости от типа работ и состояния поверхности, примерно 15м<sup>2</sup> в два слоя на один мешок.
- **CONTINUO EPOXY COMBO:** 2,0-2,5 кг/м<sup>2</sup> на слой, соответствующим образом смешанным с CONTINUO BASE разведенным водой, примерно на 14 м<sup>2</sup> в 2 слоя идет один мешок.
- **CONTINUO DECO:** 1,2-1,5 кг/м<sup>2</sup> в два слоя, в зависимости от типа работ и состояния поверхности. На каждый последующий слой учитывайте больше на 0,300 кг / 0,400кг на м<sup>2</sup>, примерно на 15м<sup>2</sup> в 2 слоя идет один мешок.
- **CONTINUO LINK:** 60-70 м<sup>2</sup> в один слой одна упаковка в смешанном и разбавленном виде (A+B).
- **CONTINUO LINK ART:** 35-40 м<sup>2</sup> в один слой одна упаковка в смешанном и разбавленном виде (A+B).
- **CONTINUO TOP:** 7-8 м<sup>2</sup>/л в два слоя, примерно на 25 м<sup>2</sup> идет одна упаковка A+B на 2 слоя.
- **CONTINUO TOP ART:** 7-8 м<sup>2</sup>/л в два слоя, примерно на 25 м<sup>2</sup> идет одна упаковка A+B на 2 слоя.

## 8\_ТЕХНИЧЕСКИЕ ХАРАКТЕРИСТИКИ И ПРЕДЕЛЫ ИСПОЛЬЗОВАНИЯ

### 8.1 ПОВЕРХНОСТЬ НАНЕСЕНИЯ

Основу следует тщательно осмотреть и подготовить. Учитывая широкие возможности систем CONTINUO на различных видах поверхностей, в зависимости от характера и их особенностей, перед работой нужно провести тщательную оценку.



**Поверхности и подложки, изготовленные на подвальных перекрытиях, вентилируемых полах, перекрытиях открытых колоннад, должны быть изолированы от их опорной поверхности эффективной и долговечной гидроизоляцией и паровым барьером, что позволит применить продукты системы CONTINUO.**

Всегда проверяйте температуру основы в целях обеспечения надлежащего отверждения продуктов.

Внимание: температура воздуха не является достаточно существенным параметром. Температура поверхности никогда не должна быть меньше, чем +8 °C. При температуре, близкой к минимальной, или при высоком уровне относительной влажности воздуха, желательнее проветрить помещение для того, чтобы улучшить высыхание продуктов. В случае сомнений по фактической влажности поверхности на момент установки, используйте гигрометр для ее определения. Возможно достаточно будет использовать



гигрометр с измерением с помощью контактного щупа; в случае работ на свежееуложенной стяжке, а также для работы на больших поверхностях прямого, измерения непосредственно на материале (например, карбидным гигрометром) является более надежным. Обычно работы проводят при уровне влажности, менее 4%.

## 8.2 БЕТОННЫЕ ПОВЕРХНОСТИ

Обычно бетонные поверхности состоят из однородного литого железобетона с электросварной сеткой, которая предотвращает образование трещин и провисание. Проверьте бетонные плиты, установленные на земле, они должны быть изолированы эффективной и долговечной гидроизоляцией и пароизоляцией, чтобы предотвратить выход капиллярной воды.

Большие поверхности и бетонные полы, как правило, прерывистые. При реализации этих типов поверхностей в момент установки выполняются соединения. Они отвечают техническим требованиям, с функциями в зависимости от их типа. Соединения подразделяются на «статические соединения» и «динамические соединения», чтобы узнать больше см. в этом руководстве параграф 8.7 Стыки. На поверхности не должно быть смазок, масел или агрессивных химических веществ. Тщательно очистите все швы перегородок или трещины, которые нужно обработать, с помощью щетки, наждачной бумагой или шлифмашиной.

## 8.3 ПОВЕРХНОСТИ, ОБЛИЦОВАННЫЕ КЕРАМИКОЙ, КЕРАМОГРАНИТОМ, МОЗАИКОЙ И ТОМУ ПОДОБНОЕ

Следует тщательно осмотреть основание на предмет степени адгезии плитки, также с помощью постукивания. Снять не плотно прилегающие участки.

Используйте продукт Pro Link в качестве сцепляющего слоя, как указано в пункте 6.2. Дополнительные продукты. Можно обработать горизонтальные и вертикальные поверхности с помощью роторорбитальной шлифовальной машины, оснащенной пылесосом и алмазным кругом (изображение 4/5), до снятия поверхностного слоя. Обратите особое внимание на углы и труднодоступные места. Затем тщательно пропылесосьте истертую поверхность во избежание скопления пыли или частиц, которые могут послужить как разделительный агент.

Любые неровности нужно заполнить цементной шпаклевкой типа BETOXAN 300 или аналогичной.

Затем нанесите первый сцепляющий слой Pro Link в соответствии с указаниями, приведенными в пункте 6.2. Дополнительные продукты.

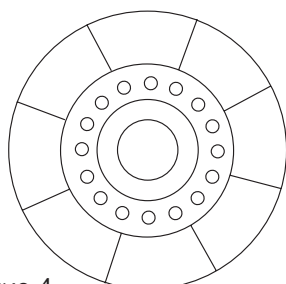

Изображение 4



Изображение 5

## 8.4 СТЯЖКИ ПРИ НАЛИЧИИ НАПОЛЬНОГО ОТОПЛЕНИЯ/ОХЛАЖДЕНИЯ

Не существует единого вида системы обогрева для напольных установок, они отличаются в зависимости от типа работ (новое здание или реконструкция) и от типа традиционной отопительной системы с нагревательной жидкостью (высокая инерция или низкая инерция) или с электроподогревом в виде коврика из стекловолоконной сетки, которая служит опорой для теплопроводников из углеродного волокна, связанных с теплоизоляционным слоем для уменьшения рассеивания тепла вниз.



В целом, стяжка, на которой будет выполняться отделка с помощью системы CONTINUO, должна быть отверждена. Рекомендуется предусмотреть цикл постепенного включения системы в режиме нагрева для проверки функциональности системы и стабилизации опоры, чтобы сделать поверхность пригодной для укладки системы CONTINUO.

Перед укладкой системы CONTINUO нужно проверить, чтобы стяжка была сухой, однородной и плотной, по периметру поверхностей должна присутствовать демпферная лента для расширения стяжки.

Правильное исполнение стяжки теплого пола, помимо долговечности и эффективности технологической части установки существенно влияет на эстетическое качество и долговечность декоративного покрытия.

**Системы CONTINUO не подходят для работ при наличии напольного отопления с традиционной системой (нагревательная жидкость) с минимальной толщиной стяжки над излучающими элементами менее 30 мм.**

**Системы CONTINUO не подходят для работ при наличии напольного отопления с электрическим подогревом с минимальной толщиной стяжки над излучающими элементами менее 20 мм.**

## 8.5 ТРАДИЦИОННЫЕ СТЯЖКИ

Системы CONTINUO можно применять на различных типах традиционной стяжки.

- песчано-цементные стяжки или песок и специальное связующее для стяжек;
- готовые смеси для стяжки;
- песчано-цементные самовыравнивающиеся стяжки.

Прежде чем продолжить, убедитесь, что стяжка в хорошем состоянии и равномерно плоская.

Если стяжка очень плотная и не очень впитывающая, поверхность можно обработать однодисковой или роторорбитальной шлифмашиной с кругом из плотной бумаги зернистостью 24/36.

Для уплотнения очень крошащихся стяжек используйте CONTINUO LINK, двухкомпонентную водорастворимую прозрачную эпоксидную смесь, с высокой проникающей и уплотняющей способностью, которую следует использовать после разбавления водой на 200% по весу. Тщательно пропылесосьте всю поверхность, на которую будет наноситься отделка, во избежание скопления пыли или частиц, которые могут послужить как разделительный агент.



## 8.6 ПЛОСКОСТНОСТЬ

Для успешного исхода работ очень важно наносить продукты на плоские поверхности. Следует тщательно осмотреть основание на предмет степени адгезии плитки, также с помощью постукивания. Снять не плотно прилегающие участки.

С помощью правила проверить плоскостность поверхности. При наличии дефектов в разности плоскостности и высоты между соседними плитками рекомендуются механически зашлифовать выступающие части орбитальной шлифовальной машиной, оснащенной алмазным кругом и пылесосом, изображение 4/5, до снятия поверхностного слоя. Обратите особое внимание на углы и труднодоступные места.

Затем тщательно пропылесосьте истертую поверхность во избежание скопления пыли или частиц, которые могут послужить как разделительный агент.

Там, где возникает необходимость, можно исправить ситуацию с помощью жидкой стяжки на цементной основе.

При наличии большой разницы в плоскостности по отношению к базовой плоскости вам придется найти другие решения, способные восстановить плоскостность в пределах нормальных строительных допусков.

## 8.7 СТЫКИ

Большие поверхности и бетонные полы, как правило, прерывистые. При реализации этих типов поверхностей в момент установки выполняются соединения.

Они отвечают техническим требованиям, с функциями в зависимости от их типа.

Соединения подразделяются на “статические” и “динамические”. Статические соединения, выполненные сразу в момент укладки бетона путем механического пропила на 1 см в глубину, их можно закрывать. Их функцией является избежание напряженности во время схватывания и отверждения, их легко распознать, благодаря типичной распределительной решетке, которую создают на поверхности в ЦБС длиной в диапазоне от 3 до 5 м. После фазы отверждения, как правило, не менее 12 месяцев, такие соединения теряют свои технические функции и могут закрыты, там где это требуется.

С функциональной точки зрения, динамические соединения должны оставаться свободными в конечном итоге для поглощения структурного движения, их ни в коем случае нельзя соединять или закрывать.

Нельзя закрывать строительные швы, сделанные для того, чтобы разграничить разную укладку, в этом случае они глубокие, на всю толщину укладки. Можно скрыть их с помощью металлических систем.

## 8.8 ДУШЕВЫЕ КАБИНЫ

Системы CONTINUO ACTIVITY, LOUNGE могут применяться даже для выполнения работ в душевой кабине. Прежде чем приступить к нанесению, проверьте наличие и целостность гидроизоляции поверхностей, на стене и полу. При отсутствии или недостаточной целостности, подготовьте поверхности с использованием надлежащих герметизирующих продуктов, следуя обычным процедурам, используемых для укладки керамики, камня и тому подобного.

Удостоверьтесь в наличии и проверьте состояние гидроизоляции возле поддона и сливного отверстия. До проведения работ с системами CONTINUO ACTIVITY, LOUNGE тщательно подготовьте поверхности на стыках пол - стена и места водостоков.

Перед выполнением плана работ, убедитесь, что имеется достаточный уклон для слива воды, использование системы CONTINUO не должно изменять существующий наклон, обеспечивающий слив воды.

**После декорирования с помощью CONTINUO DECO, нанесите CONTINUO LINK или LINK ART с помощью кисточки, убедившись в том, что вы обработали всю поверхность и зоны стыка пол - стены.**

Заключительное нанесение одной из отделок CONTINUO TOP ART способно обеспечить надлежащую защиту.

**После соответствующего разбавления нанесите первый слой CONTINUO TOP ART, используя только кисточку.**

В таком случае рекомендуется нанести еще один слой одной из отделок CONTINUO TOP ART.

После высыхания изолировать специальным герметиком в месте напольной решетки для слива.



**Проверка по окончании работ: по крайней мере через 24 часа после завершения работ рекомендуется выполнить тест на водонепроницаемость. Смочите всю декорированную поверхность, используя насадку для душа водой комнатной температуры, и дайте ей отстояться в течение 30 минут. Возможное присутствие некоторых редких микротрещин (количество наличия микротрещин не может быть такой, чтобы поставить под угрозу эстетику или возможность использования поверхностей), можно исправить, пройдясь по поверхности кистью с грунтовкой CONTINUO LINK ART, разбавив, как описано в пункте 6 ПОДГОТОВКА ПРОДУКТА.**

Внутри душевой КАБИНЫ при наличии влаги или при проникновении воды вследствие использования, можно восстановить водоотталкивающие свойства с помощью H-REP SILOSSANICO, нанеся его тонким слоем тканью или губкой на обрабатываемую поверхность. H-REP SILOSSANICO – это водоотталкивающее, водорастворимое защитное средство на основе силиконов, не образующее пленки, очень быстро проявляющее поверхностные водоотталкивающие свойства, резко снижающее водопоглощение поверхностей. H-REP SILOSSANICO не изменяет первоначальный вид отделок CONTINUO.

## 8.9 СКОЛЬЗКОСТЬ ПОВЕРХНОСТИ

Устойчивость к скольжению является одним из необходимых условий при проведении работ в сфере коммерческого строительства, поскольку скользкая поверхность считается архитектурным барьером, способным затруднить нормальную ходьбу.

Для декоративных систем, изготовленных на месте, как в случае декоративных систем CONTINUO или для полимерных полов, на данный момент не существует специальной стандартной нормы, на которую можно ссылаться в сфере напольных покрытий. Значение коэффициента сопротивления трению или скольжению в ЕС и в развитых странах не было принято на одном уровне, получилась далеко не однозначная картина с результатом нескольких методов испытаний, которые настолько сильно отличались друг от друга, что их невозможно прямо сопоставить. Одним из наиболее часто используемых методов испытания на скольжение является испытание на скольжение по наклонной плоскости с повышенной степенью скольжения, описанная в стандарте DIN 51130, где скользкость измеряется и классифицируется с использованием индексированной шкалы R (например, R9 - низкое сопротивление скольжению - для группы R13 - высокое сопротивление скольжению).

Что касается Италии, то в законе № 236 1989 года в общих чертах указывается, что пол обладает противоскользящими свойствами при измерении коэффициента трения на полу:

- Для скользящего элемента из кожи на сухом полу,  $\mu > 0,40$
- Для скользящего элемента из резины на влажном полу,  $\mu > 0,40$

Отчеты об испытаниях сопротивления скольжению систем CONTINUO предоставляются по запросу. Основные справочные стандарты по скользкости:

- Испытание в соответствии с BCRA (Указ Кабинета Министров 236/89): определение среднего коэффициента трения ( $\mu$ ) в условиях: кожа на сухой поверхности - резина на мокрой.
- BS 7976-2:2002: «Маятниковый прибор для определения твердости. Часть 1: Спецификация». Значения маятникового теста в сухих и влажных условиях
- DIN 51130 (06/2004): «Покрyтия полов. Испытания. Определение противоскользящих свойств. Покрyтия полов в рабочих помещениях и зонах. Испытание на скольжение при хождении по наклонной плоскости с повышенной степенью скольжения». Определение общего угла приемки (среднее значение).
- EN 13036-4 (октябрь 2011 г.). Характеристики дорожного и аэродромного покрyтия. Методы испытаний. Метод измерения сопротивления поверхности скольжению/заносу. Испытания маятниковым прибором.
- UNI EN 14041:2018. Эластичные, текстильные, ламинатные и модульные многослойные напольные покрyтия. Основные характеристики.
- BS 7976-2:2002: «Маятниковый прибор для определения твердости. Определение среднего угла скольжения; Часть 1: Спецификация». Значения маятникового теста в сухих и влажных условиях
- DIN 51097 (92): «Покрyтия полов. Испытания. Определение противоскользящих свойств. Испытание на скольжение при хождении по наклонной влажной плоскости с повышенной степенью скольжения босыми ногами».
- ASTM C 1028-2007 E). Стандартный метод испытаний для определения коэффициента статического трения керамической плитки и другие подобные поверхности динамометром при движении по горизонтальной поверхности».

**Если у вас есть особые запросы относительно скользкости желательно обратиться в техническую службу.**

## 8.10 ПОВЕРХНОСТИ И МЕБЕЛЬ

Для поверхностей, декорированных системой Continuo, мы рекомендуем использовать прозрачные силиконовые заглушки (накладки) и ножки (амортизаторы), которые обычно предназначены для деревянных полов.

Лаки системы Continuo подвергаются специальным испытаниям для оценки или противодействию миграции потенциально загрязняющих веществ с черной резиновой накладки на лак, фактически химических смесей некоторых компонентов, присутствующих в резине, которые могут оставлять неэстетичные пятна, воспроизводящие следы от ножки стула на поверхности пола, и во избежание этого рекомендуется заменить черные резиновые накладки на силиконовые.

В случаях появления коричневатого оттенка мы рекомендуем незамедлительно удалить такие пятна с помощью специальной белой круглой губки (например, производства ЗМ), подходящей для очистки деликатных поверхностей. Круглая губка изготавливается из высококачественного синтетического волокна с открытой нетканой структурой и неабразивными чистящими частицами.

В особо сложных случаях могут помочь решить проблему меламиновые губки, которые используются для влажной уборки и способные удалять пятна и грязь даже с деликатных поверхностей, не повреждая поверхность.

Для стульев на колесиках доступны специальные мягкие колеса из прозрачного полиуретана или силикона, чтобы избежать появления черных полос.

В последнее время данное явление (черных полос) также можно обнаружить в местах, где постоянно стоят резиновые колеса электросамокатов и электрических моноколес.

Также в этом случае они могут со временем выделять пластифицирующие вещества или другие компоненты, присутствующие в резиновой смеси, которые в определенных условиях могут вызывать нарушения эстетического вида. В этих случаях при появлении темных пятен мы рекомендуем немедленно удалить пятна обезжиривающим моющим средством, используемым для обработки различных поверхностей в быту и промышленности, подходящим для удаления масел, смазочных материалов и т. д. Применять в соответствии с инструкциями производителя.

	<b>Проблема</b>	<b>Что использовать</b>	<b>Как действовать</b>	<b>Решение</b>
заглушки (накладки) и ножки стульев	Точечные цветные пятна	Меламиновая губка или ластик и т.д..	Меламиновой губкой или ластиком и т.д..	Замените черные резиновые заглушки (накладки) силиконовыми заглушками (накладками) для паркета
стулья на колесиках	Черные полосы	Меламиновая губка или белый ластик и т.д..	Меламиновой губкой или белым ластиком. и т.д..	Заменить черные резиновые колесики на мягкие резиновые или полиуретановые колесики для паркета.
пятна от кофе - вина - и т.д.	Цветные пятна с четким контуром	Бытовой гипохлоритный отбеливатель	Налить пару капель на пятно и оставить на несколько минут до тех пор, пока пятно не исчезнет. Промыть, при необходимости повторить процедуру.	Сразу же протереть поверхность
пятна жира, масла, смазочных материалов и т.д.	Темное пятно	Щелочное обезжиривающее моющее средство	Налить средство на бесцветную шерстяную или хлопчатобумажную ткань, накрыть пятно и оставить действовать не более 1 часа, после чего промыть и при необходимости повторить процедуру.	Сразу же протереть поверхность
следы известковых отложений	Пятна белого налета с четким контуром	Белый винный уксус	Смешайте две части белого винного уксуса и одну часть теплой воды. Распылите на стенки душевой кабины и протрите неабразивной губкой, либо меламиновой губкой	Сразу же протереть поверхность
образование плесени	Область с образованиями коричневых или черных пятен	COMBAT 222 или Отбеливатель гипохлоритный для бытового применения.	Распылить или налить небольшое количество продукта локально на пятно и оставить на 10 минут максимум, до тех пор, пока пятно не исчезнет. Промыть, при необходимости повторить процедуру.	Сразу же протереть поверхность
проникновение воды на стенках душевой кабины	Область более темного цвета	H- REP SILOSSANICO или CONTINUO LINK ART	Смочить средством белую хлопчатобумажную ткань. Протереть поверхность, равномерно распределяя тонкий слой продукта, дать впитаться, при необходимости повторить процедуру, не дожидаясь высыхания в любом случае в течение 1 часа.	Сразу же протереть поверхность

## 9\_УСЛОВИЯ ОКРУЖАЮЩЕЙ СРЕДЫ НА ОБЪЕКТЕ

Поверхности должны быть защищены от замерзания или температурных скачков во время всего цикла нанесения. Не применять, если температура воздуха, поверхности или средства – ниже + 10 °C или выше + 35 °C, а также при попадании прямого солнечного света, и на горячих поверхностях (даже в тени), ни на влажные или мокрые поверхности.

Благоприятными условиями окружающей среды и состоянии поверхности для нанесения являются:

- Температура воздуха: Мин. +10°C / Макс. +35 °C
- Относительная влажность воздуха: <75%
- Температура поверхности: Мин. +10 °C / Макс. +35 °C
- Относительная влажность поверхность: <4%

Применение в условиях, отличных от описанных выше, может привести к изменению или ухудшению химических и физических свойств и, как следствие, эстетического результата.

### 9.1 ХРАНЕНИЕ ПРОДУКТОВ



Не подвергать продукты CONTINUO в течение длительного времени прямым источникам тепла или температуре ниже + 5 °C. В случае хранения продуктов при температурах, близких к ± 5 °C, желательно занести их, перед использованием, в место с соответствующей температурой, таким образом, чтобы они достигли рабочей температуры не менее чем + 10 °C. В случае хранения при температуре ниже + 10 °C, довести продукты в состояние пригодности, поместив их в помещение с подогревом.

Не следует использовать прямой источник тепла, пламени, горячие предметы или тому подобное. Низкие температуры увеличивают вязкость в банке, что затрудняет их использование и увеличивает или ингибирует процесс сушки и затвердевания различных продуктов CONTINUO. Максимальная температура хранения: +35 °C.

Хранить в оригинальных закрытых емкостях и в условиях при соответствующих температурах: 1 год для порошкообразных и двухкомпонентных продуктов, 2 года для пастообразных продуктов.

## 10\_ОЧИСТКА И УХОД ЗА ОКРАШЕННЫМИ ПОВЕРХНОСТЯМИ

Регулярная очистка поверхностей производится с помощью обычных чистящих средств для пола. Не используйте сильно щелочные или кислотные средства, они могут отрицательно повлиять на системы CONTINUO и снизить их эстетический эффект. Поверхности обладают хорошей устойчивостью к широкой гамме бытовых средств для использования в домашних и офисных условиях. Рекомендуется избегать длительного контакта с грязью или агрессивными веществами. Быстро очистите поверхности CONTINUO водой.

Для удаления черных потертостей, оставшихся от каблучков и шин, мы рекомендуем использовать специальные белые круглые губки (например, производитель 3M), состоящие из высококачественного синтетического волокна с открытой нетканой структурой, с неабразивными чистящими частицами или, как альтернативу, можно использовать белый ластик.

В особо сложных случаях могут помочь решить проблему меламиновые губки, смоченные водой. Такой тип губки превращается в своего рода очень мелкий мелкозернистый абразив, способный удалять пятна и грязь даже с деликатных поверхностей, не повреждая поверхность. Они также имеют свойство стираться во время использования, что позволяет избежать загрязнения и распространения грязи.

В домашних условиях для очистки поверхностей могут найти достойное применение «самодельные» решения на основе соды и уксуса. На поверхностях, покрытых прозрачным лаком (полы из полимера - паркета - CONTINUO), не рекомендуется их использование, потому что неправильные пропорции «на глаз» могут вызывать коррозию и нарушить защиту краски.

Для повседневной уборки поверхностей в отделке CONTINUO, помимо нейтральных средств для мытья полов для бытового использования, также подходят средства для чистки лакированного и промасленного паркета.

Для очистки бетонных поверхностей нельзя использовать специальные кислотные моющие средства для удаления накипи.

**Внутри душевых кабин или во влажных помещениях, где возможно образование плесени, можно использовать COMBAT 222. Средство нанести непосредственно на поверхность, оставить его на 10 минут, затем тщательно промыть поверхности водой. - При наличии значительного количества плесени повторить обработку несколько раз до полного восстановления поверхностей.**



**Не используйте шлифовальные машины и промышленные моющие средства, предназначенные для чистки керамических или каменных полов, которые могут повлиять на характеристики и эстетический эффект.**

**В целом, поверхность, покрытую системами CONTINUO, можно мыть подходящими неагрессивными моющими средствами (нейтральными), холодной или умеренно теплой водой (никогда не превышать температуру мойки 40°C, избегая перепадов температуры и паровой очистки).**

При необходимости очистки поверхности от очень жирных или особо стойких загрязнений рекомендуем использовать обезжиривающее моющее средство, указанное производителем как подходящее для использования на многих поверхностях в быту и в промышленности для удаления масел, смазок и т.п. Использовать в соответствии с инструкциями производителя. В любом случае рекомендуется сразу же очистить поверхность при появлении грязи.

Такие мероприятия по уходу, особенно если они локализованы в одной части поверхности, могут быть видны. Обычно рекомендуется использовать такую же отделку CONTINUO TOP или TOP ART, используемую на первом этапе нанесения. Наносить продукт валиком с ворсом средней длины. По поверхности можно будет ходить через 24 часа.

## NOTE

*made in Italy*



cod. 00357 ed. 04/2022



San Marco Group S.p.A .  
Via Alta, 10, 30020 Marcon (VE), Italia  
T +39 041 4569322 - F +39 041 5950153  
info@san-marco.it  
export@san-marco.it  
www.san-marco.com

