

CONTINUO

RIVESTIMENTO DECORATIVO AD EFFETTO CEMENTO PER
PAVIMENTI E PARETI

MANUALE TECNICO DI POSA IN OPERA

INDICE

1_DESCRIZIONE.....	PAG.3
2_AMBITI D'UTILIZZO.....	PAG.4
3_COMPONENTI DEI SISTEMI.....	PAG.6
• 3.1 PRODOTTI PER LA PREPARAZIONE DEL FONDO.....	Pag.6
• 3.2 PRODOTTI PER LA DECORAZIONE.....	Pag.7
• 3.3 PRODOTTI PER LA PRIMERIZZAZIONE.....	Pag.7
• 3.4 PRODOTTI PER LA PROTEZIONE FINALE.....	Pag.8
• 3.5 PRODOTTI COMPLEMENTARI.....	Pag.8
4_EFFETTI DECORATIVI.....	PAG.9
• 4.1 CONTINUO EFFETTO MINIMAL / EFFETTO STYLE.....	Pag.10
• 4.2 CONTINUO EFFETTO LEGNO.....	Pag.11
• 4.3 CONTINUO EFFETTO MARMO.....	Pag.13
• 4.4 CONTINUO EFFETTI OSSIDATI.....	Pag.14
5_POSA IN OPERA DEI SISTEMI.....	PAG.18
• 5.1 SPAZIE E AMBIENTI.....	Pag.18
6_PREPARAZIONE,UTILIZZO DEI PRODOTTI E CARATTERISTICHE TECNICHE.....	PAG.29
• 6.1 PRODOTTI CONTINUO.....	Pag.29
• 6.2 PRODOTTI COMPLEMENTARI.....	Pag.37
7_RESE INDICATIVE.....	PAG.38
8_SPECIFICHE TECNICHE E LIMITI D'IMPIEGO.....	PAG.38
• 8.1 SUPPORTO.....	Pag.38
• 8.2 SUPERFICI IN CLS.....	Pag.39
• 8.3 SUPERFICI PIASTRELLATE IN CERAMICA, GRES PORCELLANATO, MOSAICO, ASSIMILABILI.....	Pag.39
• 8.4 MASSETTI IN PESENZA DI RISCALDAMENTO/ RAFFRESCAMENTO A PAVIMENTO.....	Pag.40
• 8.5 MASSETTI TRADIZIONALI.....	Pag.40
• 8.6 PLANARITÀ.....	Pag.41
• 8.7 GIUNTI.....	Pag.41
• 8.8 BOX DOCCIA.....	Pag.41
• 8.9 SCIVOLOSITÀ DELLE SUPERFICI.....	Pag.42
• 8.10 SUPERFICI & ARREDAMENTI.....	Pag.43
9_CONDIZIONI AMBIENTALI DI CANTIERE.....	PAG.45
• 9.1 IMMAGAZZINAMENTO PRODOTTI CONTINUO.....	Pag.45
10_PULIZIA E MANUTENZIONE DELLE SUPERFICI.....	PAG.45

1 DESCRIZIONE

CONTINUO è un sistema decorativo multistrato realizzabile in sito, su pavimenti, pareti, arredi ed accessori d'arredamento. Studiato per poter rispondere alle molteplici esigenze tecnico estetiche dell'architettura contemporanea in ambito privato o commerciale.

CONTINUO si compone di più prodotti per rispondere alle molteplici esigenze di mercato e per rendere il sistema tecnicamente avanzato, le finiture risultano esteticamente contemporanee grazie a colori e texture attuali, in grado di conferire un nuovo aspetto ad ambienti interni residenziali, lavorativi e commerciali.

E' possibile intervenire in modo non invasivo senza demolizione e ricostruzione in pochi millimetri, meno di 3 mm di spessore e normalmente con meno di 3kg/m². Il sistema permette di sovrapporre una nuova superficie a quella esistente proponendo soluzioni alternative ottimizzate in funzione dello spessore utile

- Spessore totale del sistema minore di 3 mm
- Spessore totale del sistema maggiore di 3 mm

I prodotti **CONTINUO** sono basati sulle specifiche proprietà dei singoli prodotti di natura minerale e organica, facilmente impiegabili e modificabili all'occorrenza in base alle esigenze di utilizzo. Opportunamente utilizzati, secondo le indicazioni riportate in questo manuale d'uso, i prodotti garantiscono il miglior risultato rispetto alle esigenze di cantiere e il raggiungimento delle specifiche performance a garanzia della migliore durabilità dell'intervento.

Le prestazioni e le specifiche resistenze dei sistemi **CONTINUO** sono modulari e destinate a rispondere a differenti stili e tendenze.

Prima della posa a terra dei sistemi **CONTINUO** in spazi e ambienti con riscaldamento/raffrescamento a pavimento consultare il manuale al punto **8.4 Massetti in presenza di riscaldamento/raffrescamento a pavimento**.

Si precisa che il raggiungimento della specifica performance è strettamente legato al corretto utilizzo e posa in opera dei singoli prodotti. E' possibile consultare la documentazione tecnica, (manuali, documentazione tecnica e sicurezza) tramite portale web www.san-marco.com, per ulteriori informazioni tecniche e/o richiedere copia dei report di prova contattare il servizio tecnico.

Sistema **CONTINUO** è classificato A+ secondo il decreto ministeriale francese per la qualità dell'aria in ambienti interni.

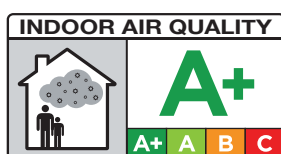

2_ AMBITI D'UTILIZZO



Sistema **CONTINUO LIVING** è dedicato alle esigenze di superfici e degli ambienti tipici del residenziale come: cucina, living, ecc ad esclusione di bagni, lavanderie e garage.



Sistema **CONTINUO ACTIVITY** rivolto alle esigenze di superfici e ambienti residenziali dove siano richieste finiture con buone resistenze all'acqua, ai fenomeni d'usura e macchie da cibi, bevande e sostanze di abituale uso domestico. Indicato per interventi in bagni, lavanderie, cucine.

Vengono identificate come superfici interne a media frequentazione o intensità di utilizzo le zone:



Sistema **CONTINUO STUDIO** è dedicato alle esigenze di superfici e ambienti del residenziale o destinati ad uso studio- ufficio. Indicato dove sia ricercata o richiesta una media resistenza al traffico pedonale.



Sistema **CONTINUO LOUNGE** è dedicato alle esigenze di superfici e ambienti commerciali destinati a pubblico esercizio con media intensità di traffico, come pubblici esercizi, ristoranti, beauty zone, strutture ricettive, specializzate per servizi privati (cliniche, scuole e centri di formazione), uffici a media intensità di traffico pedonale e/o presenza di sedie con ruote. Sistema specifico dove vengono richieste finiture con facilità di pulizia e buone resistenze all'acqua, alle macchie da cibi e bevande e sostanze di abituale uso nella ristorazione. Sono esclusi sostanze fortemente acide o alcaline.

La destinazione **CONTINUO LOUNGE** non comprende le superfici sottoposte ad altro traffico (industrie, laboratori, depositi di merci e strutture di vendita all'ingrosso, supermercati, ect).

Vengono identificate come superfici esterne protette a media frequentazione le zone:



Sistema **CONTINUO PATIO** è dedicato alle superfici esterne protette di ambienti in contesto residenziale abitativo. Superfici parzialmente esposte agli agenti atmosferici come terrazze e zone prospicienti all'abitazione. Sono escluse le aree prospicienti a piscine e le zone destinate a parcheggio auto.

Vengono identificate come superfici interne a media intensità di utilizzo le zone:



Sistema **CONTINUO FURNITURE** è rivolto alla personalizzazione in stile di arredi, complementi e manufatti in ambito privato o commerciale. Sono escluse le superfici destinate ad un utilizzo intenso professionale (cucine - ristorazione).

Ogni sistema CONTINUO dispone di un allegato tecnico con le specifiche tecniche relative all'ambito di utilizzo, per ulteriori informazioni o per richiedere copia dei report di prova contattare il servizio tecnico.

I sistemi CONTINUO possono essere applicati dopo opportuna preparazione del supporto su:

- CLS (calcestruzzo)
- Massetti (massetti in sabbia e cemento o in sabbia e legante specifico per massetti, massetti pronti preconfezionati, massetti su pavimenti radianti, massetti autolivellanti in sabbia e cemento)
- Superfici piastrellate con ceramica, gres porcellanato, mosaico
- Superfici con rivestimenti preesistenti di natura epossidica o poliuretana
- Superfici in pietra naturale e ricostruita
- Conglomerati di varia natura minerale purché assorbenti
- Intonaci nuovi e vecchi a base di leganti idraulici
- Rivestimenti decorativi di natura organica o minerale
- Superfici in gesso e cartongesso

I sistemi CONTINUO non possono essere applicati su:

- Supporti orizzontali e verticali che non offrono le dovute garanzie in termini di adesione e stabilità dimensionale.
- Nel caso di massetti a base di solfato di calcio CA o magnesite MA, o di altro tipo, contattare il nostro ufficio tecnico di San Marco Group Spa.
- Parquet tradizionali
- Linoleum
- Prefiniti in legno
- Superfici in metallo verniciato e non verniciato
- Superfici in vetro, vetrocemento
- Supporti umidi o in presenza di umidità di risalita
- Non applicare su sanitari in ceramica, resina e similari.



I sistemi CONTINUO non possono essere applicati nelle aree di carico-scarico dove sia richiesto o previsto l'utilizzo di carrelli, transpallet, muletti o assimilabili.

3 COMPONENTI DEI SISTEMI

CONTINUO si compone di 4 categorie di prodotto che pur avendo funzioni e natura diversa tra loro, risultano fondamentali per l'ottenimento di un risultato esteticamente di pregio e al tempo stesso prestazionale, i materiali infatti sono formulati per lavorare in stretta sinergia tra loro, facilmente impiegabili e modificabili all'occorrenza, in base alle esigenze di utilizzo e per il raggiungimento delle specifiche performance a garanzia della migliore durabilità dell'intervento.

Per tale motivo i prodotti devono essere correttamente utilizzati secondo le modalità riportate nel paragrafo **5_POSA IN OPERA DEI SISTEMI**.

Ogni famiglia prodotto è organizzata in funzione delle caratteristiche tecnico prestazionali di:

- Preparazione del fondo
- Decorazione
- Primerizzazione
- Protezione finale

3.1 PRODOTTI PER LA PREPARAZIONE DEL FONDO

- **CONTINUO LEVEL_ZERO**: è una livellina cementizia a ritiro controllato per ambienti interni, costituita da sabbie naturali, leganti ed additivi speciali che garantiscono una perfetta adesione al supporto ed ottima lavorabilità. LEVEL- ZERO può essere applicato in spessori compresi tra 3 mm e 20 mm per strato.



Nel caso si rendesse necessaria è possibile la sovrapposizione di un secondo strato di CONTINUO LEVEL_ZERO. Prima della stesura di un secondo strato della livellina LEVEL- ZERO per evitare la possibile successiva formazione di piccoli crateri sulla superficie del materiale è necessario stendere uno strato di Primer LINK epossidico bicomponente idrodiluibile trasparente. Da utilizzare previo una diluizione con acqua del 200% in peso.

Per il corretto utilizzo dei prodotti consultare le modalità d'utilizzo riportate nel paragrafo **5_POSA IN OPERA DEI SISTEMI**. **LEVEL- ZERO** è un prodotto a bassissime emissioni di sostanze organiche volatili.

- **CONTINUO BASE**: rasante premiscelato in polvere monocomponente a base cementizia per la rasatura di ambienti interni. La semplice miscelazione di CONTINUO BASE con acqua permette di ottenere una malta cementizia a medio tempo di indurimento per spessori massimi di 1.5 mm per strato. BASE è un prodotto a bassissime emissioni di sostanze organiche volatili.

- **CONTINUO EPOXY COMBO:** è un legante epossidico bi-componente da utilizzare come modificante con il rasante CONTINUO BASE. La malta epossidica così prodotta permette di creare un rasante epossi-cementizio, tri-componente con elevate resistenze meccaniche, un'elevata adesione, esente da ritiro e idoneo per tutti i materiali da costruzione ed in specifico per i sistemi CONTINUO. La malta epossidica così prodotta verrà stesa sulla superficie precedentemente pulita. EPOXY COMBO non può essere utilizzato come modificante per prodotti diversi da CONTINUO BASE. EPOXY COMBO è un prodotto a bassissime emissioni di sostanze organiche volatili.



Nelle fasi di preparazione del fondo dei sistemi può essere previsto l'utilizzo di una rete anti-alcali in fibra di vetro >70 < 90 gr/m2 con ampiezza maglie compresa tra i 3,5 e i 4,5 mm (consultare punto 5_POSA IN OPERA DEI SISTEMI).

3.2 PRODOTTI PER LA DECORAZIONE

CONTINUO DECO: è un rivestimento decorativo bicomponente spatolabile organico-minerale colorabile tramite sistema tintometrico Marcromie. La semplice miscelazione in cantiere di CONTINUO DECO A, stucco decorativo in pasta spatolabile di natura organica, con CONTINUO DECO B, premiscelato a base di componenti minerali opportunamente modificati, permette di aggiungere effetti e colore alle superfici. Di facile utilizzo, risulta versatile nell'applicazione, offrendo un'ampia possibilità di effetti estetici: caratterizzato da un effetto piatto o lievemente spatolato, utilizzando un giusto equilibrio di tono e saturazione tra tutti i colori facilmente realizzabile con il sistema tintometrico Marcromie. La speciale formulazione di CONTINUO DECO offre al decoratore la possibilità di realizzare le texture CONTINUO o di inventare nuovi effetti in funzione della propria fantasia e capacità. CONTINUO DECO crea superfici con una buona durezza superficiale, adatte alla decorazione di superfici orizzontali calpestabili e di superfici verticali in ambiti residenziali, commerciali destinati a pubblico esercizio a media frequentazione o intensità di utilizzo. CONTINUO DECO è un prodotto decorativo a bassissime emissioni di sostanze organiche volatili.

3.3 PRODOTTI PER LA PRIMERIZZAZIONE

CONTINUO LINK: è un primer che esalta l'uniformità del colore e attenua l'effetto delle spatolate permettendo di ottenere finiture decorative dall'aspetto minimale e monolitico. Per superfici all'aspetto uniformi caratterizzato da un effetto piatto con poche ombreggiature e sfumature nei toni colore. CONTINUO LINK è un primer epossidico bicomponente idrodiluibile trasparente, ad elevato potere penetrante e consolidante, caratterizzato da basso ingiallimento, crea una superficie particolarmente adatta affinché le vernici CONTINUO TOP e TOP ART possano filmare correttamente e sviluppare le massime prestazioni. Nel caso di utilizzo su superfici particolarmente chiare è possibile un leggero imbrionimento delle superfici nel tempo. CONTINUO LINK può essere, inoltre, utilizzato per il consolidamento e la protezione di superfici orizzontali e verticali in calcestruzzo, migliorandone la funzione antipolvere e riducendone l'assorbimento di acqua e olii. CONTINUO LINK presenta bassissime emissioni di sostanze organiche volatili.

- **CONTINUO LINK ART:** mantiene un effetto nitido e ben definito della spatolata decorativa

mantenendo i toni colore soffici e sfumati. CONTINUO LINK ART è un primer bi-componente a base di resina epossidica in dispersione acquosa e uno speciale induritore in grado di garantirne una rapida essiccazione e bassissime emissioni di sostanze organiche volatili. Grazie all'elevata compatibilità può essere colorato o miscelato con finiture decorative realizzando declinazioni semicoprenti originali in grado di personalizzare ulteriormente l'estetica di sistemi CONTINUO, creando una superficie particolarmente adatta affinché le vernici TOP e TOP ART possano filmare correttamente e sviluppare le massime prestazioni.

3.4 PRODOTTI PER LA PROTEZIONE

CONTINUO TOP: finiture trasparenti bi-componenti acriluretatiche all'acqua di natura alifatica non ingiallenti. Le vernici, dopo adeguata essiccazione, garantiscono un'elevata resistenza meccanica all'abrasione e al graffio, associate a una buona resistenza chimica. Le finiture CONTINUO TOP sono disponibili nelle versioni: Satin, Glossy e Matt. La finitura CONTINUO TOP A prima dell'utilizzo va miscelata con CONTINUO TOP B induritore di nuova generazione a base di un poliisocianato alifatico con un contenuto di monomero HDI < 0.1 % in peso che permette inoltre la semplice miscelazione manuale dei 2 componenti.

- **CONTINUO TOP ART:** finiture trasparenti bi-componenti acriluretatiche all'acqua di natura alifatica non ingiallenti ad elevate resistenze ai liquidi freddi e caldi e a molte sostanze normalmente utilizzate in ambito residenziale e nella ristorazione. Le finiture CONTINUO TOP ART dopo essiccazione associano una un'elevata resistenza meccanica all'abrasione e al graffio associate a una buona resistenza chimica. La finitura TOP ART è disponibile nelle versioni Satin e in una versione Matt estremamente opaca. La finitura CONTINUO TOP ART prima dell'utilizzo va miscelate con CONTINUO TOP B, una resina reattiva di nuova generazione con un contenuto di monomero HDI < 0.1 % in peso che permette inoltre la semplice miscelazione manuale dei 2 componenti.

Le vernici **CONTINUO TOP e CONTINUO TOP ART**, per le loro caratteristiche tecnico prestazionali, associate all'elevata trasparenza e al particolare effetto naturale, possono essere utilizzate anche per la manutenzione di parquet tradizionali in legno già in opera.

La finitura CONTINUO TOP glossy, utilizza lo speciale induritore CONTINUO TOP glossy comp B in grado di ottimizzare il processo di indurimento garantendo pienezza, brillantezza e prestazione finale della superficie .

CONTINUO TOP glossy comp B è a base di poliisocianato alifatico idrofilo che rende estremamente facile la miscelazione manuale con il comp A CONTINUO TOP glossy.

CONTINUO TOP glossy comp B ha un contenuto di monomero HDI <0.1 % in peso HDI (Hexamethylene Diisocyanate), questo contenuto estremamente basso rispetto ai prodotti indurenti tradizionali riduce sensibilmente i rischi per l'ambiente e per l'operatore.

Le finiture CONTINUO TOP e CONTINUO TOP ART nelle versioni Satin, Matt utilizzano lo speciale induritore CONTINUO TOP comp B sviluppato per ottimizzare durante il processo di indurimento l'aspetto estetico e la prestazione finale della superficie.

CONTINUO TOP comp B è a base di una speciale miscela di poliisocianati alifatici idrofili che rende estremamente facile la miscelazione manuale con il tutti comp A Satin e Mat delle finiture CONTINUO TOP e CONTINUO TOP ART .

CONTINUO TOP comp B presenta con un contenuto di monomero HDI <0.1 % in peso HDI (Hexamethylene Diisocyanate), questo contenuto estremamente basso rispetto ai prodotti indurenti tradizionali riduce sensibilmente i rischi per l'ambiente e per l'operatore.



Nel caso di finiture realizzate con **CONTINUO TOP ART** effetto **MATT** dove sia richiesto garantire la massima resistenza alle sostanze liquide va steso, sopra il primer, uno strato di **CONTINUO TOP ART SATIN** e finire con uno strato di **CONTINUO TOP ART MATT**.

3.5 PRODOTTI COMPLEMENTARI

I sistemi **CONTINUO** contemplano una molteplicità di soluzioni estetiche e tecniche di alta qualità che permettono di realizzare soluzioni personalizzate il più possibile vicino alle necessità del cliente.

Ad integrazione di vari sistemi **CONTINUO** in presenza di particolari esigenze tecniche nel manuale vengono indicati alcuni prodotti presenti nel listino generale SAN MARCO. In presenza di superfici orizzontali e verticali rivestite con materiali ceramici non assorbenti, va prevista l'applicazione del fondo di collegamento **PRO LINK** fondo di adesione per rivestimenti ceramici. In presenza di superfici murali verticali particolarmente assorbenti o sferinanti utilizzare **ATOMO** isolante idrodiluibile ad alta penetrazione.

4 EFFETTI DECORATIVI

I sistemi **CONTINUO** prevedono varie soluzioni di decorazione per pavimenti, pareti, arredi e complementi d'arredamento. Gli effetti decorativi sono studiati per poter rispondere alle molteplici esigenze tecnico estetiche in ambito privato o commerciale.

CONTINUO DECO, rivestimento decorativo spatolabile colorabile tramite sistema tintometrico Marcromie, grazie all'ampia gamma di finiture di protezione TOP e TOP ART consente di proporre un assortimento di colori ed effetti declinati in diverse possibilità di brillantezza.

Le superfici decorate con i sistemi **CONTINUO** possono trovarsi in diverse condizioni operative. Per esempio la superficie di un piano cucina decorato con un sistema **CONTINUO** deve poter sopportare il momentaneo contatto con oggetti caldi (pentole e attrezzi di cucina), liquidi caldi e freddi urti accidentali. In funzione delle condizioni d'utilizzo i vari sistemi **CONTINUO** prevedono soluzioni protettive adeguate.



Prima di iniziare la realizzazione dell'effetto decorativo scelto è necessario visionare attentamente le brochures dedicate **CONTINUO** Cod. 55044, **CONTINUO EFFETTO LEGNO** Cod. 00362, **CONTINUO EFFETTO MARMO** Cod. 00363, in modo da avere ben chiara la trama che si dovrà realizzare ed il risultato finale dell'effetto. Solo in questo modo si riuscirà a comprendere appieno le indicazioni e le modalità applicative riportate qui di seguito e procedere alla fase operativa, ottenendo così un risultato ottimale.



Gli effetti decorativi **CONTINUO EFFETTO LEGNO - COZY - SHABBY CHIC - NORDIC**, hanno la peculiarità di creare profondità e tridimensionalità alla superficie con uno spessore molto basso di prodotto, inferiore a 3 mm. Soprattutto su superfici orizzontali si consiglia, quindi, di non utilizzare spessori eccessivi e di attenersi rigorosamente alle rese riportate nelle schede tecniche dei relativi prodotti utilizzati.

ABILITÀ RICHIESTA

Gli effetti di seguito proposti sono contraddistinti da differenti LIVELLI DI ABILITA' RICHIESTA. A fianco di ciascun effetto è riportata una scala da 1 a 4 spatole in cui:

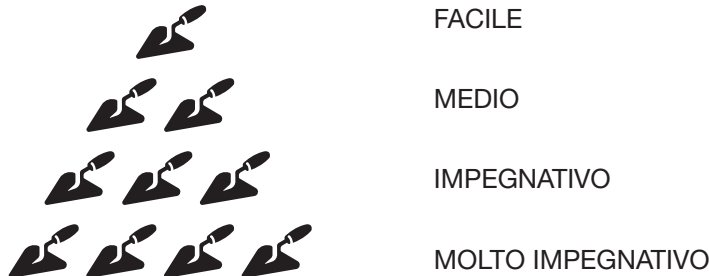

Questa classificazione vuole sensibilizzare e informare gli applicatori sull'importanza di leggere attentamente le seguenti indicazioni, partendo dal presupposto che tutti, anche i meno esperti nel settore pavimentazioni, possono imparare in breve tempo e con poco sforzo seguendo attentamente questo manuale, gli strumenti grafici a supporto, i video tutorial presenti sul nostro canale YouTube e i corsi specializzati organizzati nel progetto LAB FOR PRO.

Per maggiori informazioni visionare la pagina dedicata al seguente indirizzo:
www.san-marco.com/ita/formazione-g1-continuo

4.1 CONTINUO EFFETTO MINIMAL / EFFETTO STYLE

I sistemi CONTINUO permettono di realizzare moltissime tipologie di effetti:

- **CONTINUO MINIMAL:** Liscio al tatto, visivamente piatto e monolitico, ulteriormente caratterizzabile con uno dei vari gradi di brillantezza delle finiture CONTINUO TOP o CONTINUO TOP ART.
- **CONTINUO STYLE:** diversificato negli stili contemporanei: MONOCROMATICO con leggera texture visiva e tattile. BICOLORE liscio contraddistinto da leggere sfumature di colore tono su tono.

MONOCROMATICO: Si realizza lasciando leggermente disomogeneo il primo strato realizzato in CONTINUO DECO rivestimento decorativo utilizzando un frattazzo in acciaio.

Il secondo strato, sempre realizzato con CONTINUO DECO, ma steso sull'intera superficie con frattazzo in acciaio lisciando a strato sottilissimo la superficie. Si procederà con l'applicazione del primer CONTINUO LINK ART e di una delle finiture TOP ART con le modalità riportate nel capitolo 6_PREPARAZIONE, UTILIZZO DEI PRODOTTI E CARATTERISTICHE TECNICHE.

BICOLORE: Si realizza stendendo il primo strato realizzato in CONTINUO DECO rivestimento decorativo in una delle tinte della MAZZETTA CONTINUO Cod. 55034, impiegando un frattazzo in acciaio, utilizzando come base cromatica un colore scuro.

Il secondo strato dovrà essere di tono più chiaro e verrà steso con frattazzo in acciaio sulla superficie senza ricoprirla interamente. Modulando l'entità della superficie ricoperta e il contrasto cromatico tra i due colori CONTINUO DECO selezionati dalla MAZZETTA CONTINUO si realizzano facilmente effetti bicolore. Si procederà successivamente con l'applicazione del primer CONTINUO LINK ART e di una delle finiture TOP ART con le modalità riportate nel capitolo 6_PREPARAZIONE, UTILIZZO DEI PRODOTTI E CARATTERISTICHE TECNICHE.

Si consiglia prima della stesura del primer di procedere ad un leggero carteggio con levigatore roto-orbitale munito di carta abrasiva grana media (120, 150, 180) in funzione del grado di compattezza ricercata.

La protezione finale va realizzata utilizzando una delle finiture TOP ART con le modalità riportate nel capitolo 6_PREPARAZIONE, UTILIZZO DEI PRODOTTI E CARATTERISTICHE TECNICHE.

4.2 CONTINUO EFFETTO LEGNO

- **CONTINUO EFFETTO LEGNO:** Effetti decorativi che reinterpretano la finitura del legno e ripropongono gli stili d'arredo secondo una nuova luce. L'evoluzione degli stili COZY, SHABBY CHIC e NORDIC secondo CONTINUO.



Gli EFFETTI LEGNO proposti si differenziano per gli attrezzi che vanno utilizzati nella realizzazione del primo strato.
COZY = Spatola inox
SHABBY CHIC = Tampone effetto legno
NORDIC = Frattazzo Zerbino



Tutti gli effetti si possono realizzare utilizzando combinazioni di toni a scelta, presenti nella MAZZETTA CONTINUO Cod. 55034. Nella brochure dedicata CONTINUO EFFETTO LEGNO Cod. 00362 vengono proposti alcuni abbinamenti consigliati per ottenere risultati in linea con le tendenze più moderne.

EFFETTO COZY



Si realizza utilizzando del nastro adesivo in carta (si consiglia di larghezza 5 cm) per riproporre la classica trama a listoni / tavelle in legno. Si consiglia di realizzare fasce di larghezza almeno di circa 15 cm, parallele tra loro. Procedere applicando uno strato di CONTINUO DECO, nella tonalità scelta, a fasce alternate. Lavorare quindi la superficie strisciando la spatola inox a prodotto ancora fresco per realizzare delle striature e dei solchi irregolari, cercando di riprodurre in modo più realistico possibile le tipiche venature del legno. Inquadra il QR code qui di fianco per visualizzarne la tecnica realizzativa.



Rimuovere il nastro di carta utilizzato per delineare le fasce a prodotto ancora fresco.

Ad asciugatura avvenuta ripetere l'operazione sulle fasce mancanti.

A completa asciugatura procedere carteggiando leggermente l'intera superficie con levigatrice roto-orbitale a bassa velocità (grana 80 - 120).

Rifinire la superficie per porzioni applicando uno strato a basso spessore di CONTINUO DECO, nella tonalità scelta diversa da quella utilizzata nel primo strato, andando a riempire le striature e i solchi precedentemente realizzati. Inquadra il QR code qui di fianco per visualizzarne la tecnica realizzativa. Prima della completa essiccazione raschiare la superficie con la spatola inox.

Ad essiccazione completa procedere a carteggio con roto-orbitale (grana 80 - 120) per evidenziare le venature ed il disegno sottostante.

Procedere con l'applicazione di uno strato di CONTINUO LINK a rullo.

Concludere applicando 2 strati di CONTINUO TOP ART, nella finitura desiderata, a rullo rispettando le tempistiche di asciugatura riportate nel capitolo 6_PREPARAZIONE, UTILIZZO DEI PRODOTTI E CARATTERISTICHE TECNICHE.

EFFETTO SHABBY CHIC



Si realizza utilizzando del nastro adesivo in carta (si consiglia di larghezza 5 cm) per riproporre la classica trama a listoni / tavelle in legno. Si consiglia di realizzare fasce di larghezza almeno di circa 15 cm, parallele tra loro. Procedere applicando una mano di CONTINUO DECO, nella tonalità scelta, a fasce alternate. A prodotto ancora fresco passare con il tampone effetto legno, necessariamente a trama larga per rendere visibili e ben rifinite le venature tipiche del legno.

Inquadra il QR code qui di fianco per visualizzarne la tecnica realizzativa.



Rimuovere il nastro di carta utilizzato per delineare le fasce **a prodotto ancora fresco.**

Ad asciugatura avvenuta ripetere l'operazione sulle fasce mancanti.

Ad essiccazione completata procedere carteggiando leggermente l'intera superficie con levigatrice

roto-orbitale a bassa velocità (grana 80 - 120).

Rifinire la superficie per porzioni applicando uno strato a basso spessore di CONTINUO DECO BIANCO, andando a riempire le striature e i solchi precedentemente realizzati. Inquadra il QR code qui di fianco per visualizzarne la tecnica realizzativa.

Ad asciugatura avvenuta procedere con l'applicazione di uno strato di CONTINUO LINK a rullo.

Concludere applicando 2 strati di CONTINUO TOP ART, nella finitura desiderata, a rullo rispettando le tempistiche di asciugatura riportate nel capitolo 6_PREPARAZIONE, UTILIZZO DEI PRODOTTI E CARATTERISTICHE TECNICHE.

EFFETTO NORDIC



Si realizza utilizzando del nastro adesivo in carta (consigliato di larghezza 5 cm) per riproporre la classica trama a listoni / tavelle in legno. Si consiglia di realizzare fasce di larghezza almeno di circa 15 cm, parallele tra loro.

Procedere applicando una mano CONTINUO DECO, nella tonalità scelta, a fasce alternate con frattazzo in acciaio e passare il frattazzo zerbino a prodotto ancora fresco per realizzare l'effetto venature del legno piallato. Inquadra il QR code qui di fianco per visualizzarne la tecnica realizzativa.

Rimuovere il nastro di carta utilizzato per delineare le fasce **a prodotto ancora fresco.**

Ad asciugatura avvenuta ripetere l'operazione sulle fasce mancanti.

Ad asciugatura completata rifinire la superficie per porzioni applicando uno strato a basso spessore di CONTINUO DECO, nella tonalità scelta differente da quella utilizzata nel primo strato, andando a riempire le striature e i solchi precedentemente realizzati. Inquadra il QR code qui di fianco per visualizzarne la tecnica realizzativa.

Completata l'asciugatura delle ultime fasce, procedere carteggiando leggermente l'intera superficie con levigatrice roto-orbitale a bassa velocità (grana 80 - 120).

Aspirare e pulire accuratamente la superficie. Procedere con l'applicazione di uno strato di CONTINUO LINK a rullo.

Concludere applicando 2 strati di CONTINUO TOP ART, nella finitura desiderata, a rullo rispettando le tempistiche di asciugatura riportate nel capitolo 6_PREPARAZIONE, UTILIZZO DEI PRODOTTI E CARATTERISTICHE TECNICHE.



4.3 CONTINUO EFFETTO MARMO

- **CONTINUO EFFETTO MARMO:** Effetti decorativi che reinterpretano il marmo e ripropongono gli stili d'arredo secondo una nuova luce. L'evoluzione degli stili LUXURY, MODERN e CLASSIC CHIC secondo CONTINUO.



Tutti gli effetti si possono realizzare utilizzando combinazioni di toni a scelta, presenti nella MAZZETTA CONTINUO Cod. 55034. Nella brochure dedicata CONTINUO EFFETTO MARMO Cod. 00363 vengono proposti alcuni abbinamenti consigliati per ottenere risultati in linea con le tendenze più moderne.

EFFETTO LUXURY



Si realizza applicando uno strato di CONTINUO DECO, nella tonalità prescelta, su tutta la superficie utilizzando frattazzo in acciaio.

Ad essiccazione avvenuta, applicare con spatola inox un secondo strato di CONTINUO DECO, nella stessa tonalità, distribuendo il prodotto in modo uniforme, avendo cura di lasciare degli spazi e dei solchi vuoti, che rappresenteranno a ciclo ultimato le venature e il disegno della superficie. Inquadra il QR code qui di fianco per visualizzarne la tecnica realizzativa.



Riempire, a prodotto ancora bagnato, con CONTINUO DECO BIANCO, livellando e sfumando la superficie.

Con la punta della spatola è possibile perfezionare e accentuare le venature a seconda che si voglia un effetto più sfumato tra una fascia e l'altra oppure uno stacco più definito. Inquadra il QR code qui di fianco per visualizzarne la tecnica realizzativa.

A completa essiccazione avvenuta carteggiare l'intera superficie con levigatrice roto-orbitale (grana 80 - 120). Aspirare e pulire accuratamente la superficie. Procedere con l'applicazione di uno strato di CONTINUO LINK a rullo.

Concludere applicando 2 strati di CONTINUO TOP ART, nella finitura desiderata, a rullo rispettando le tempistiche di asciugatura riportate nel capitolo 6_PREPARAZIONE, UTILIZZO DEI PRODOTTI E CARATTERISTICHE TECNICHE.

EFFETTO MODERN



Si realizza applicando uno strato di CONTINUO DECO BIANCO su tutta la superficie utilizzando frattazzo in acciaio.

Ad essiccazione avvenuta, applicare un secondo strato di CONTINUO DECO BIANCO, a spatola inox a fasce alternate disomogenee, lasciando delle ampie zone vuote tra una fascia e l'altra. Inquadra il QR code qui di fianco per visualizzarne la tecnica realizzativa.

Riempire le zone e gli spazi vuoti, a prodotto ancora bagnato, con CONTINUO DECO, nella tonalità scelta, livellando la superficie ottenendo così le caratteristiche sfumature del marmo. Con la punta della spatola è possibile perfezionare e accentuare le venature a seconda che si voglia un effetto più sfumato tra una fascia e l'altra oppure uno stacco più definito. Inquadra il QR code qui di fianco per visualizzarne la tecnica realizzativa.



Ad essiccazione avvenuta carteggiare l'intera superficie con levigatrice roto-orbitale (grana 80 - 120). Aspirare e pulire accuratamente la superficie.

Procedere con l'applicazione di uno strato di CONTINUO LINK a rullo.
Concludere applicando 2 strati di CONTINUO TOP ART, nella finitura scelta, a rullo rispettando le tempistiche di asciugatura riportate nel capitolo 6_PREPARAZIONE, UTILIZZO DEI PRODOTTI E CARATTERISTICHE TECNICHE.

EFFETTO CLASSIC CHIC



Si realizza applicando uno strato di CONTINUO DECO, nella tonalità scelta, su tutta la superficie utilizzando il frattazzo in acciaio.



Ad essiccazione avvenuta, applicare CONTINUO DECO BIANCO, utilizzando una spatola inox procedendo a porzioni di circa 50 x 50 cm, utilizzando successivamente la punta della spatola per creare dei solchi irregolari che rappresenteranno le tipiche venature del marmo. Inquadra il QR code qui di fianco per visualizzarne la tecnica realizzativa.

Ad essiccazione avvenuta, carteggiare l'intera superficie con levigatrice roto-orbitale (grana 80 - 120). Aspirare e pulire accuratamente la superficie.

Procedere con l'applicazione di uno strato di CONTINUO LINK a rullo.
Concludere applicando 2 strati a rullo di CONTINUO TOP ART, nella finitura desiderata, rispettando le tempistiche di asciugatura riportate nel capitolo 6_PREPARAZIONE, UTILIZZO DEI PRODOTTI E CARATTERISTICHE TECNICHE.

4.4 CONTINUO EFFETTI OSSIDATI

L'effetto ossidazione dei metalli, dal fascino industriale e vagamente retrò, è da anni una delle principali tendenze nel campo dell'interior design e della decorazione.

I nuovi effetti estetici di CONTINUO coinvolgono anche Roxidan, - finitura decorativa effetto ossidato, per ricreare atmosfere moderne o vintage, sottolineare linee e volumi, su pareti e pavimenti, scale a vista, nelle nicchie e in altri elementi spaziali.

Gli EFFETTI OSSIDAZIONE proposti sono realizzati mediante specifiche tecniche di lavorazione di Continuo Deco, abbinata ad applicazioni di Link-art miscelato con decorativo Roxidan in differenti tonalità.



Il rapporto di miscelazione fra Link-Art e Decorativo Roxidan deve rispettare le seguenti proporzioni:

1 parte Componente A + 0,7 parti Componente B + 2 parti ROXIDAN + 2 parti ACQUA

500gr A + 350gr B + 1000gr ROXIDAN + 1000gr ACQUA

Preparazione della miscela: omogeneizzare CONTINUO LINK ART componente A da eventuali

sedimentazioni. Versare CONTINUO LINK ART componente B nel CONTINUO LINK ART componente A e miscelare manualmente per circa 45-60 secondi.

Aggiungere 1000gr Roxidan nella miscela di LINK_ART A+B (0,500 gr di componente A + 0,350 gr di componente B) ottenuta precedentemente e miscelare manualmente per circa 45-60 secondi fino all'ottenimento di una consistenza uniforme.

Diluizione: diluire la miscela ottenuta (0,500 gr di componente A + 0,350 gr di componente B + 1000gr Roxidan) aggiungendo 1000 gr di acqua.

Tempo di vita della miscela: circa 60 minuti.

Oltre questo termine non deve venire utilizzato, il prodotto potrebbe risultare ancora fluido, l'utilizzo potrebbe compromettere la prestazione finale del sistema.

Tutti gli effetti si possono realizzare utilizzando combinazioni di toni a scelta, presenti nella MAZZETTA CONTINUO Cod. 55034. Nel box dedicato vengono proposti alcuni abbinamenti consigliati per ottenere risultati in linea con le tendenze più moderne.

Nel caso di superfici dove sia richiesto garantire la massima resistenza alle sostanze liquide va steso, sopra la miscela di Link_art e Roxidan, uno strato di Link_art Trasparente, secondo le modalità descritte in scheda tecnica.



EFFETTO BROWN RUST



Realizzazione trama: CONTINUO DECO tinta C643.

Applicare uno strato di Continuo Deco uniformemente con frattazzo d'acciaio, depositando spessore utile al raggiungimento dell'effetto, increspando lievemente alcune aree tamponando con il piatto del frattazzo. A superficie asciutta, aggiungere un secondo strato di prodotto, con frattazzo d'acciaio, coprendo totalmente il primo strato. Su prodotto in fase di asciugatura, compattare con frattazzo d'acciaio, fino al raggiungimento del grado di finitura desiderato. Ad essiccazione avvenuta carteggiare l'intera superficie con levigatrice roto-orbitale (grana 80 - 120). Aspirare e pulire accuratamente la superficie.

Prodotto di finitura: miscela CONTINUO LINK_ART + ROXIDAN PERLA

A completa asciugatura degli strati di Deco, applicare uniformemente uno strato della miscela, con rullo a pelo medio, incrociando le rullate a sfumare.

Concludere applicando 2 strati di CONTINUO TOP ART, nella finitura desiderata, a rullo rispettando le tempistiche di asciugatura riportate nel capitolo 6_PREPARAZIONE, UTILIZZO DEI PRODOTTI E CARATTERISTICHE TECNICHE.



EFFETTO RUST METAL



Realizzazione trama: CONTINUO DECO tinta C636.

Applicare uno strato di Continuo Deco uniformemente con frattazzo d'acciaio a rasare, depositando spessore utile al raggiungimento dell'effetto. A superficie asciutta, aggiungere un secondo strato di prodotto, con frattazzo d'acciaio, coprendo totalmente il primo strato. Su prodotto in fase di asciugatura, compattare con frattazzo d'acciaio, fino al raggiungimento del grado di finitura desiderato.

Ad essiccazione avvenuta carteggiare l'intera superficie con levigatrice roto-orbitale (grana 80 - 120). Aspirare e pulire accuratamente la superficie.

Prodotto di finitura: miscela CONTINUO LINK_ART + ROXIDAN tinta 0270 e miscela LINK_ART + ROXIDAN PLATINO



A completa asciugatura degli strati di Deco, Applicare a fasce parallele le miscele decorative alternando le due colorazioni bagnato su bagnato, con rullo a pelo corto, sfumando fino all'ottenimento della texture desiderata.

Concludere applicando 2 strati di CONTINUO TOP ART, nella finitura desiderata, a rullo rispettando le tempistiche di asciugatura riportate nel capitolo 6_PREPARAZIONE, UTILIZZO DEI PRODOTTI E CARATTERISTICHE TECNICHE.

EFFETTO INDUSTRIAL



Realizzazione trama: CONTINUO DECO tinta C620.

Applicare uno strato di Continuo Deco uniformemente con frattazzo d'acciaio, depositando spessore utile al raggiungimento dell'effetto. A superficie asciutta, aggiungere un secondo strato di prodotto, con frattazzo d'acciaio, coprendo totalmente il primo strato. Su prodotto in fase di asciugatura, compattare con frattazzo d'acciaio, fino al raggiungimento del grado di finitura desiderato.

Ad essiccazione avvenuta carteggiare l'intera superficie con levigatrice roto-orbitale (grana 80 - 120). Aspirare e pulire accuratamente la superficie.

Prodotto di finitura: miscela CONTINUO LINK_ART + ROXIDAN PLATINO e miscela LINK_ART + ROXIDAN tinta 0272

A completa asciugatura degli strati di Deco, applicare le due miscele decorative alternando le colorazioni bagnato su bagnato, sfumando con spugna e zerbino fino all'ottenimento della texture desiderata.

Concludere applicando 2 strati di CONTINUO TOP ART, nella finitura desiderata, a rullo rispettando le tempistiche di asciugatura riportate nel capitolo 6_PREPARAZIONE, UTILIZZO DEI PRODOTTI E CARATTERISTICHE TECNICHE.



EFFETTO SMOKEY STEEL



Realizzazione trama: CONTINUO DECO tinta C615.

Applicare uno strato di Continuo Deco con frattazzo d'acciaio, con spessore irregolare (massimo 1 mm) al fine di realizzare una texture non uniforme. A superficie asciutta, aggiungere un secondo strato di prodotto, con frattazzo d'acciaio, coprendo totalmente il primo strato. Su prodotto in fase di asciugatura, compattare con frattazzo d'acciaio, fino al raggiungimento del grado di finitura desiderato.

Ad essiccazione avvenuta carteggiare l'intera superficie con levigatrice roto-orbitale (grana 80 - 120). Aspirare e pulire accuratamente la superficie.

Prodotto di finitura: miscela CONTINUO LINK_ART + ROXIDAN PLATINO e miscela LINK_ART + ROXIDAN tinta 0272

A completa asciugatura degli strati di Deco, applicare la miscela contenente Roxidan Platino, sfumando con spugna e frattazzo d'acciaio fino all'ottenimento della texture desiderata.

Applicare la miscela contenente Roxidan 0272, sfumando con spugna e frattazzo d'acciaio fino all'ottenimento della texture desiderata. Se necessario ripetere più volte l'operazione.

Concludere applicando 2 strati di CONTINUO TOP ART, nella finitura desiderata, a rullo rispettando le tempistiche di asciugatura riportate nel capitolo 6_PREPARAZIONE, UTILIZZO DEI PRODOTTI E CARATTERISTICHE TECNICHE.



EFFETTO MOTTLED



Realizzazione trama: CONTINUO DECO tinta C626.

Applicare uno strato di Continuo Deco con frattazzo d'acciaio, con spessore irregolare (massimo 1 mm) al fine di realizzare una texture non uniforme. A superficie asciutta, aggiungere un secondo strato di prodotto, con frattazzo d'acciaio, coprendo totalmente il primo strato. Su prodotto in fase di asciugatura, compattare con frattazzo d'acciaio, fino al raggiungimento del grado di finitura desiderato.

Ad essiccazione avvenuta carteggiare l'intera superficie con levigatrice roto-orbitale (grana 80 - 120). Aspirare e pulire accuratamente la superficie.

Prodotto di finitura: miscela CONTINUO LINK_ART + ROXIDAN tinta 0270 e miscela LINK_ART + ROXIDAN PLATINO

A completa asciugatura degli strati di Deco, applicare la miscela contenente Roxidan Platino, sfumando con spugna e frattazzo d'acciaio fino all'ottenimento della texture desiderata.

Applicare la miscela contenente Roxidan 0270, sfumando con spugna e frattazzo d'acciaio fino all'ottenimento della texture desiderata. Se necessario ripetere più volte l'operazione.

Concludere applicando 2 strati di CONTINUO TOP ART, nella finitura desiderata, a rullo rispettando le tempistiche di asciugatura riportate nel capitolo 6_PREPARAZIONE, UTILIZZO DEI PRODOTTI E CARATTERISTICHE TECNICHE.



Brillantezza della superficie sistemi CONTINUO:

- 20±2 angolo lettura di 60° **TOP GLOSSY**
- 6±1 angolo lettura di 60° **TOP SATIN**
- 3±1 angolo lettura di 85° **TOP MATT**
- 6±1 angolo lettura di 60° **TOP ART SATIN**
- 1±1 angolo lettura di 85° **TOP ART MATT**

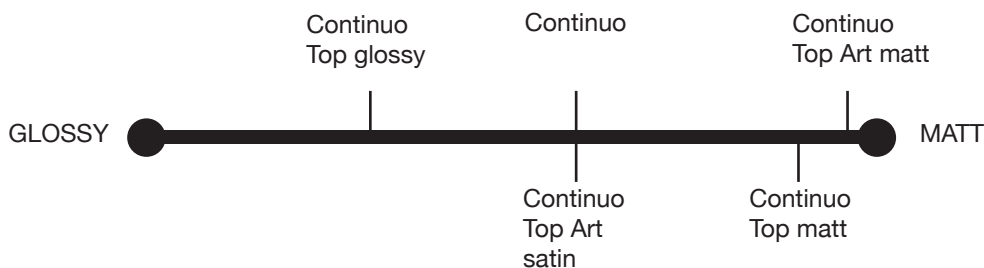

5_POSA IN OPERA DEI SISTEMI

I prodotti CONTINUO sono studiati per essere utilizzati in modo modulare. La realizzazione del sistema CONTINUO più adatto allo stile e prestazioni richieste (LIVING, ACTIVITY, STUDIO, LOUNGE, PATIO, FORNITURE) risulterà conforme e duraturo rispettando semplicemente le informazioni contenute nelle fasi operative passo-passo di questo manuale.

Per la protezione finale dei sistemi CONTINUO in funzione della decorazione è indispensabile rispettare la prescrizione tecnica:

- CONTINUO MINIMAL, liscio al tatto visivamente piatto e monolitico, la protezione è realizzabile esclusivamente con il primer CONTINUO LINK e una delle finiture CONTINUO TOP o TOP ART.
- CONTINUO STYLE, negli effetti monocromo, bicolore, creativo naturale o semicoprente, la protezione è realizzabili esclusivamente con il primer CONTINUO LINK ART e una delle finiture CONTINUO TOP ART.
- CONTINUO EFFETTI LEGNO, negli effetti COZY, SHABBY CHIC e NORDIC, la protezione è realizzabile esclusivamente con CONTINUO LINK e una delle finiture CONTINUO TOP ART.
- CONTINUO EFFETTI MARMO, negli effetti LUXURY, MODERN e CLASSIC CHIC, la protezione è realizzabile esclusivamente con CONTINUO LINK e una delle finiture CONTINUO TOP ART.



La superficie decorata e protetta con la finitura trasparente sarà pedonabile e potrà sopportare un traffico leggero dopo 24 ore dalla stesura dell'ultimo strato. Il pieno raggiungimento delle resistenze chimico fisiche avverrà dopo circa 5 giorni. In questo periodo di tempo non ricoprire in modo permanentemente le superfici con teli, cartoni per evitare possibili alterazioni estetiche della superficie.

5.1 SPAZI E AMBIENTI



Sistema **CONTINUO LIVING** è dedicato alle esigenze di superfici e degli ambienti tipici del residenziale come: cucina, living, ecc ad esclusione di bagni, lavanderie e garage.



Sistema CONTINUO LIVING

Superfici verticali:

supporti assorbenti, intonaci nuovi e vecchi a base di leganti idraulici, superfici in calcestruzzo all'interno, superfici in gesso e cartongesso.

Fase	Prodotto	Strato	Quando?	Attrezzo
0	ATOMO	uno	inizio lavori	pennello
1	CONTINUO DECO	uno di tre	dopo 3 ore dalla fase 0	frattazzo inox
2	CONTINUO DECO	due di tre	dopo 3 ore dalla fase 1	frattazzo inox
3	CONTINUO DECO *	tre di tre	dopo almeno 3 ore dalla fase 2	frattazzo inox
4	CONTINUO LINK o LINK ART	una di una	dopo almeno 12 ore dalla fase 3	rullo
5	CONTINUO TOP o TOP ART	una di due	dopo almeno 4 ore dalla fase 4	rullo
6	CONTINUO TOP o TOP ART	due di due	dopo almeno 3 ore dalla fase 5	rullo

* in presenza di superfici particolarmente lisce e regolari è possibile la stesura di solo due strati di CONTINUO DECO.



Sistema CONTINUO LIVING

Superfici verticali piastrellate con ceramica, gres porcellanato, mosaico.

Fase	Prodotto	Strato	Quando?	Attrezzo
0	Pro-Link	uno	inizio lavori	pennello - rullo
1	CONTINUO BASE	uno di uno	dopo 3 ore dalla fase 0	frattazzo inox
2	CONTINUO DECO	una di due	dopo almeno 3 ore dalla fase 1	frattazzo inox
3	CONTINUO DECO	due di due	dopo almeno 3 ore dalla fase 2	frattazzo inox
4	CONTINUO LINK o LINK ART	una di una	dopo almeno 12 ore dalla fase 3	rullo
5	CONTINUO TOP o TOP ART	una di due	dopo almeno 4 ore dalla fase 4	rullo
6	CONTINUO TOP o TOP ART	due di due	dopo almeno 3 ore dalla fase 5	rullo



Sistema CONTINUO LIVING

Superfici orizzontali spessore realizzabile <3 mm massetti.

Fase	Prodotto	Strato	Quando?	Attrezzo
1	CONTINUO BASE + RETE	uno di due	inizio lavori	frattazzo inox
2	CONTINUO BASE	due di due	dopo 3 ore dalla fase 1	frattazzo inox
3	CONTINUO DECO	una di due	dopo almeno 3 ore dalla fase 2	frattazzo inox
4	CONTINUO DECO	due di due	dopo almeno 3 ore dalla fase 3	frattazzo inox
5	CONTINUO LINK o LINK ART	una di una	dopo almeno 12 ore dalla fase 4	rullo
6	CONTINUO TOP o TOP ART	una di due	dopo almeno 4 ore dalla fase 5	rullo
7	CONTINUO TOP o TOP ART	due di due	dopo almeno 3h dalla fase 6	rullo



Sistema CONTINUO LIVING
Superfici orizzontali spessore realizzabile <3 mm
piastrelate ceramica, gres porcellanato, monocottura, mosaico, pietre, assimilabili.

Fase	Prodotto	Strato	Quando?	Attrezzo
0	Pro-Link	uno	inizio lavori	pennello - rullo
1	CONTINUO BASE + RETE	uno di due	dopo 3 ore dalla fase 0	frattazzo inox
2	CONTINUO BASE	due di due	dopo 3 ore dalla fase 1	frattazzo inox
3	CONTINUO DECO	una di due	dopo almeno 3 ore dalla fase 2	frattazzo inox
4	CONTINUO DECO	due di due	dopo almeno 3 ore dalla fase 3	frattazzo inox
5	CONTINUO LINK o LINK ART	una di una	dopo almeno 12 ore dalla fase 4	rullo
6	CONTINUO TOP	una di due	dopo almeno 4 ore dalla fase 5	rullo
7	CONTINUO TOP	due di due	dopo almeno 3 ore dalla fase 6	rullo



Sistema CONTINUO LIVING
Superfici orizzontali spessore realizzabile >3 mm massetti.

Fase	Prodotto	Strato	Quando?	Attrezzo
1	CONTINUO LEVEL_ZERO	uno	inizio lavori	frattazzo - rullo frangibolle
2	CONTINUO DECO	una di due	dopo almeno 24 ore dalla fase 1	frattazzo inox
3	CONTINUO DECO	due di due	dopo almeno 3 ore dalla fase 2	frattazzo inox
4	CONTINUO LINK o LINK ART	una di una	dopo almeno 12 ore dalla fase 3	rullo
5	CONTINUO TOP	una di due	dopo almeno 4 ore dalla fase 4	rullo
6	CONTINUO TOP	due di due	dopo almeno 3 ore dalla fase 5	rullo



Sistema CONTINUO LIVING
Superfici orizzontali spessore realizzabile >3 mm.
piastrelate ceramica, gres porcellanato, monocottura, mosaico, pietre, assimilabili.

Fase	Prodotto	Strato	Quando?	Attrezzo
0	Pro-Link	uno	inizio lavori	pennello - rullo
1	CONTINUO LEVEL_ZERO	uno	dopo 3 ore dalla fase 0	frattazzo - rullo frangibolle
2	CONTINUO DECO	una di due	dopo almeno 24 ore dalla fase 1	frattazzo inox
3	CONTINUO DECO	due di due	dopo almeno 3 ore dalla fase 2	frattazzo inox
4	CONTINUO LINK o LINK ART	una di una	dopo almeno 12 ore dalla fase 3	rullo
5	CONTINUO TOP	una di due	dopo almeno 4 ore dalla fase 4	rullo
6	CONTINUO TOP	due di due	dopo almeno 3 ore dalla fase 5	rullo



Sistema **CONTINUO ACTIVITY** rivolto alle esigenze di superfici e ambienti residenziali dove siano richieste finiture con buone resistenze all'acqua, ai fenomeni d'usura e macchie da cibi, bevande e sostanze di abituale uso domestico. Indicato per interventi in bagni, lavanderie, cucine.



Sistema CONTINUO ACTIVITY
Superfici verticali
supporti assorbenti, intonaci nuovi e vecchi a base di leganti idraulici, superfici in calcestruzzo all'interno, superfici in gesso e cartongesso.

Fase	Prodotto	Strato	Quando?	Attrezzo
0	ATOMO	uno	inizio lavori	pennello
1	CONTINUO DECO	uno di tre	dopo 3 ore dalla fase 0	frattazzo inox
2	CONTINUO DECO	due di tre	dopo 3 ore dalla fase 1	frattazzo inox
3	CONTINUO DECO*	tre di tre	dopo almeno 3 ore dalla fase 2	frattazzo inox
4	CONTINUO LINK o LINK ART	una di una	dopo almeno 12 ore dalla fase 3	ruolo
5	CONTINUO TOP o TOP ART	una di due	dopo almeno 4 ore dalla fase 4	ruolo
6	CONTINUO TOP o TOP ART	due di due	dopo almeno 3 ore dalla fase 5	ruolo

* In presenza di superfici particolarmente lisce e regolari è possibile la stesura di solo due strati di CONTINUO DECO.



Sistema CONTINUO ACTIVITY
Superfici verticali
piastrelate ceramica, gres porcellanato, monocottura, mosaico, pietre, assimilabili.

Fase	Prodotto	Strato	Quando?	Attrezzo
0	Pro-Link	uno	inizio lavori	pennello - rullo
1	CONTINUO BASE	uno di uno	dopo 3 ore dalla fase 0	frattazzo inox
2	CONTINUO DECO	una di due	dopo almeno 3 ore dalla fase 1	frattazzo inox
3	CONTINUO DECO	due di due	dopo almeno 3 ore dalla fase 2	frattazzo inox
4	CONTINUO LINK o LINK ART	una di una	dopo almeno 12 ore dalla fase 3	ruolo
5	CONTINUO TOP o TOP ART	una di due	dopo almeno 4 ore dalla fase 4	ruolo
6	CONTINUO TOP o TOP ART	due di due	dopo almeno 3 ore dalla fase 5	ruolo



Sistema CONTINUO ACTIVITY
Superfici orizzontali spessore realizzabile <3mm
massetti.

Fase	Prodotto	Strato	Quando?	Attrezzo
1	CONTINUO BASE + RETE	uno di due	inizio lavori	frattazzo inox
2	CONTINUO BASE	due di due	dopo 3 ore dalla fase 1	frattazzo inox
3	CONTINUO DECO	una di due	dopo almeno 3 ore dalla fase 2	frattazzo inox
4	CONTINUO DECO	due di due	dopo almeno 3 ore dalla fase 3	frattazzo inox
5	CONTINUO LINK o LINK ART	una di una	dopo almeno 12 ore dalla fase 4	ruzzo
6	CONTINUO TOP ART	una di due	dopo almeno 4 ore dalla fase 5	ruzzo
7	CONTINUO TOP ART	due di due	dopo almeno 3 ore dalla fase 6	ruzzo



Sistema CONTINUO ACTIVITY
Superfici orizzontali spessore realizzabile <3 mm
piastrelate ceramica, gres porcellanato, monocottura, mosaico, pietre,
assimilabili.

Fase	Prodotto	Strato	Quando?	Attrezzo
0	Pro-Link	uno	inizio lavori	pennello - rullo
1	CONTINUO BASE + RETE	uno di due	dopo 3 ore dalla fase 0	frattazzo inox
2	CONTINUO BASE	due di due	dopo 3 ore dalla fase 1	frattazzo inox
3	CONTINUO DECO	una di due	dopo almeno 3 ore dalla fase 2	frattazzo inox
4	CONTINUO DECO	due di due	dopo almeno 3 ore dalla fase 3	frattazzo inox
5	CONTINUO LINK o LINK ART	una di una	dopo almeno 12 ore dalla fase 4	ruzzo
6	CONTINUO TOP ART	una di due	dopo almeno 4 ore dalla fase 5	ruzzo
7	CONTINUO TOP ART	due di due	dopo almeno 3 ore dalla fase 6	ruzzo



Sistema CONTINUO ACTIVITY
Superfici orizzontali spessore realizzabile >3 mm
massetti.

Fase	Prodotto	Strato	Quando?	Attrezzo
1	CONTINUO LEVEL_ZERO	uno	inizio lavori	frattazzo - rullo frangibolle
2	CONTINUO DECO	una di due	dopo almeno 24 ore dalla fase 1	frattazzo inox
3	CONTINUO DECO	due di due	dopo almeno 3 ore dalla fase 2	frattazzo inox
4	CONTINUO LINK o LINK ART	una di una	dopo almeno 12 ore dalla fase 3	ruzzo
5	CONTINUO TOP ART	una di due	dopo almeno 4 ore dalla fase 4	ruzzo
6	CONTINUO TOP ART	due di due	dopo almeno 3 ore dalla fase 5	ruzzo



Sistema CONTINUO ACTIVITY
Superfici orizzontali spessore realizzabile >3 mm
piastrelle ceramica, gres porcellanato, monocottura, mosaico, pietre, assimilabili.

Fase	Prodotto	Strato	Quando?	Attrezzo
0	Pro-Link	uno	inizio lavori	pennello - rullo
1	CONTINUO LEVEL_ZERO	uno	dopo 3 ore dalla fase 0	frattazzo - rullo frangibolle
2	CONTINUO DECO	una di due	dopo almeno 12 ore 1	frattazzo inox
3	CONTINUO DECO	due di due		frattazzo inox
4	CONTINUO LINK o LINK ART	una di una	dopo almeno 12 ore dalla fase 3	rullo
5	CONTINUO TOP ART	una di due	dopo almeno 6 ore dalla fase 4	rullo
6	CONTINUO TOP ART	due di due	dopo almeno 3 ore dalla fase 5	rullo



Sistema **CONTINUO STUDIO** è dedicato alle esigenze di superfici e ambienti del residenziale o destinati ad uso studio - ufficio. Indicato dove sia ricercata o richiesta una media resistenza al traffico pedonale.



Sistema **CONTINUO LOUNGE** è dedicato alle esigenze di superfici e ambienti commerciali destinati a pubblico esercizio con media intensità di traffico, come pubblici esercizi, ristoranti, beauty zone, strutture ricettive, specializzate per servizi privati (cliniche, scuole e centri di formazione), uffici a media intensità di traffico pedonale e/o presenza di sedie con ruote. Sistema specifico dove vengono richieste finiture con facilità di pulizia e buone resistenze all'acqua, alle macchie da cibi e bevande e sostanze di abituale uso nella ristorazione. Sono esclusi sostanze fortemente acide o alcaline.

La destinazione **CONTINUO LOUNGE non comprende le superfici sottoposte ad altro traffico** (industrie, laboratori, depositi di merci e strutture di vendita all'ingrosso, supermercati...).



CONTINUO STUDIO - LOUNGE
Superfici verticali
Supporti assorbenti, intonaci nuovi e vecchi a base di leganti idraulici, superfici in calcestruzzo all'interno, superfici in gesso e cartongesso.

Fase	Prodotto	Strato	Quando?	Attrezzo
0	ATOMO	uno	inizio lavori	pennello
1	CONTINUO DECO	uno di tre	dopo 3 ore dalla fase 0	frattazzo inox
2	CONTINUO DECO	due di tre	dopo 3 ore dalla fase 1	frattazzo inox
3	CONTINUO DECO *	tre di tre	dopo 3 ore dalla fase 2	frattazzo inox
4	CONTINUO LINK o LINK ART	una di una	dopo almeno 12 ore dalla fase 3	rullo
5	CONTINUO TOP o TOP ART	una di due	dopo almeno 4 ore dalla fase 4	rullo
6	CONTINUO TOP o TOP ART	due di due	dopo almeno 3 ore dalla fase 5	rullo

* In presenza di superfici particolarmente lisce e regolari è possibile la stesura di solo due strati di CONTINUO DECO.



Sistema STUDIO - LOUNGE

Superfici verticali

piastrelate ceramica, gres porcellanato, monocottura, mosaico, pietre, assimilabili.

Fase	Prodotto	Strato	Quando?	Attrezzo
0	Pro-Link	uno	inizio lavori	pennello - rullo
1	CONTINUO BASE	uno di uno	dopo 3 ore dalla fase 0	frattazzo inox
2	CONTINUO DECO	una di due	dopo almeno 3 ore dalla fase 1	frattazzo inox
3	CONTINUO DECO	due di due	dopo almeno 3 ore dalla fase 2	frattazzo inox
4	CONTINUO LINK o LINK ART	una di una	dopo almeno 12 ore dalla fase 3	rullo
5	CONTINUO TOP o TOP ART	una di due	dopo almeno 4 ore dalla fase 4	rullo
6	CONTINUO TOP o TOP ART	due di due	dopo almeno 3 ore dalla fase 5	rullo



Sistemi CONTINUO STUDIO - LOUNGE

Superfici orizzontali spessore realizzabile <3 mm massetti.

Fase	Prodotto	Strato	Quando?	Attrezzo
1	EPOXY COMBO + CONTINUO BASE + RETE	uno di due	inizio lavori	frattazzo inox
2	EPOXY COMBO + CONTINUO BASE	due di due	dopo 4 ore dalla fase 1	frattazzo inox
3	CONTINUO DECO	una di due	dopo almeno 6 ore dalla fase 2	frattazzo inox
4	CONTINUO DECO	due di due	dopo almeno 3 ore dalla fase 3	frattazzo inox
5	CONTINUO LINK o LINK ART	una di una	dopo almeno 12 ore dalla fase 4	rullo
6	CONTINUO TOP ART	una di due	dopo almeno 4 ore dalla fase 5	rullo
7	CONTINUO TOP ART	due di due	dopo almeno 3 ore dalla fase 6	rullo



Sistemi CONTINUO STUDIO- LOUNGE

Superfici orizzontali spessore realizzabile <3 mm

piastrelate ceramica, gres porcellanato, monocottura, mosaico, pietre, assimilabili.

Fase	Prodotto	Strato	Quando?	Attrezzo
0	Pro-Link	uno	inizio lavori	pennello - rullo
1	EPOXY COMBO + CONTINUO BASE + RETE	uno di due	dopo 3 ore dalla fase 0	frattazzo inox
2	EPOXY COMBO + CONTINUO BASE	due di due	dopo 4 ore dalla fase 1	frattazzo inox
3	CONTINUO DECO	una di due	dopo almeno 6 ore dalla fase 2	frattazzo inox
4	CONTINUO DECO	due di due	dopo almeno 3 ore dalla fase 3	frattazzo inox
5	CONTINUO LINK o LINK ART	una di una	dopo almeno 12 ore dalla fase 4	rullo
6	CONTINUO TOP ART	una di due	dopo almeno 4 ore dalla fase 5	rullo
7	CONTINUO TOP ART	due di due	dopo almeno 3 ore dalla fase 6	rullo



Sistemi CONTINUO STUDIO- LOUNGE
Superfici orizzontali spessore realizzabile >3 mm
massetti.

Fase	Prodotto	Strato	Quando?	Attrezzo
1	LEVEL_ZERO	uno di due	inizio lavori	frattazzo - rullo frangibolle
2	EPOXY COMBO + CONTINUO BASE	due di due	dopo 24 ore dalla fase 1	frattazzo inox
3	CONTINUO DECO	una di due	dopo almeno 6 ore dalla fase 2	frattazzo inox
4	CONTINUO DECO	due di due	dopo almeno 3 ore dalla fase 3	frattazzo inox
5	CONTINUO LINK o LINK ART	una di una	dopo almeno 12 ore dalla fase 4	rullo
6	CONTINUO TOP ART	una di due	dopo almeno 4 ore dalla fase 5	rullo
7	CONTINUO TOP ART	due di due	dopo almeno 3 ore dalla fase 6	rullo



Sistemi CONTINUO STUDIO- LOUNGE
Superfici orizzontali spessore realizzabile >3 mm
piastrelate ceramica, gres porcellanato, monocottura, mosaico, pietre, assimilabili.

Fase	Prodotto	Strato	Quando?	Attrezzo
0	Pro-Link	uno	inizio lavori	pennello - rullo
1	LEVEL_ZERO	uno di due	dopo 3 ore dalla fase 0	frattazzo - rullo frangibolle
2	EPOXY COMBO + CONTINUO BASE	due di due	dopo 24 ore dalla fase 1	frattazzo inox
3	CONTINUO DECO	una di due	dopo almeno 6 ore dalla fase 2	frattazzo inox
4	CONTINUO DECO	due di due	dopo almeno 3 ore dalla fase 3	frattazzo inox
5	CONTINUO LINK o LINK ART	una di una	dopo almeno 12 ore dalla fase 4	rullo
6	CONTINUO TOP ART	una di due	dopo almeno 4 ore dalla fase 5	rullo
7	CONTINUO TOP ART	due di due	dopo almeno 3 ore dalla fase 6	rullo



Sistema **CONTINUO PATIO** è dedicato alle superfici esterne protette di ambienti in contesto residenziale abitativo. Superfici parzialmente esposte agli agenti atmosferici come terrazze e zone prospicienti all'abitazione. **Sono escluse le aree prospicienti a piscine e le zone destinate a parcheggio auto.**

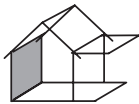

Sistema CONTINUO PATIO
Superfici verticali
supporti assorbenti, intonaci nuovi e vecchi a base di leganti idraulici, superfici in calcestruzzo, cartongesso.

Fase	Prodotto	Strato	Quando?	Attrezzo
0	ATOMO	uno	inizio lavori	pennello
1	CONTINUO DECO	uno di tre	dopo 3 ore dalla fase 0	frattazzo inox
2	CONTINUO DECO	due di tre	dopo 3 ore dalla fase 1	frattazzo inox
3	CONTINUO DECO*	tre di tre	dopo almeno 3 ore dalla fase 2	frattazzo inox
4	CONTINUO LINK o LINK ART	una di una	dopo almeno 12 ore dalla fase 3	rullo
5	CONTINUO TOP o TOP ART	una di due	dopo almeno 4 ore dalla fase 4	rullo
6	CONTINUO TOP o TOP ART	due di due	dopo almeno 3 ore dalla fase 5	rullo

* In presenza di superfici particolarmente lisce e regolari è possibile la stesura di solo due strati di CONTINUO DECO.

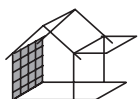

Sistema CONTINUO PATIO
Superfici verticali
piastrelate con ceramica, gres porcellanato, mosaico.

Fase	Prodotto	Strato	Quando?	Attrezzo
0	Pro-Link	uno	inizio lavori	pennello - rullo
1	CONTINUO BASE	uno di uno	dopo 3 ore dalla fase 0	frattazzo inox
2	CONTINUO DECO	una di due	dopo almeno 3 ore dalla fase 1	frattazzo inox
3	CONTINUO DECO	due di due	dopo almeno 3 ore dalla fase 2	frattazzo inox
4	CONTINUO LINK o LINK ART	una di una	dopo almeno 12 ore dalla fase 3	rullo
5	CONTINUO TOP o TOP ART	una di due	dopo almeno 4 ore dalla fase 4	rullo
6	CONTINUO TOP o TOP ART	due di due	dopo almeno 3 ore dalla fase 5	rullo



Sistema CONTINUO PATIO
Superfici orizzontali spessore realizzabile <3 mm
massetti o platea CLS.

Fase	Prodotto	Strato	Quando?	Attrezzo
1	EPOXY COMBO + CONTINUO BASE + RETE	uno di due	inizio lavori	frattazzo inox
2	EPOXY COMBO + CONTINUO BASE	due di due	dopo 6 ore dalla fase 1	frattazzo inox
3	CONTINUO DECO	una di due	dopo almeno 6 ore dalla fase 2	frattazzo inox
4	CONTINUO DECO	due di due	dopo almeno 3 ore dalla fase 3	frattazzo inox
5	CONTINUO LINK	una di una	dopo almeno 12 ore dalla fase 4	rullo
6	CONTINUO TOP	una di due	dopo almeno 4 ore dalla fase 5	rullo
7	CONTINUO TOP	due di due	dopo almeno 3 ore dalla fase 6	rullo



Sistema CONTINUO PATIO
Superfici orizzontali spessore realizzabile <3 mm
piastrelle ceramica, gres porcellanato, monocottura, mosaico, pietre, assimilabili.

Fase	Prodotto	Strato	Quando?	Attrezzo
0	Pro-Link	uno	inizio lavori	pennello - rullo
1	EPOXY COMBO + CONTINUO BASE + RETE	uno di due	dopo 3 ore dalla fase 0	frattazzo - rullo
2	EPOXY COMBO + CONTINUO BASE	due di due	dopo 4 ore dalla fase 1	frattazzo inox
3	CONTINUO DECO	una di due	dopo almeno 6 ore dalla fase 2	frattazzo inox
4	CONTINUO DECO	due di due	dopo almeno 3 ore dalla fase 3	frattazzo inox
5	CONTINUO LINK	una di una	dopo almeno 12 ore dalla fase 4	rullo
6	CONTINUO TOP	una di due	dopo almeno 6 ore dalla fase 5	rullo
7	CONTINUO TOP	due di due	dopo almeno 3 ore dalla fase 6	rullo



Sistema **CONTINUO FURNITURE** è rivolto alla personalizzazione in stile di arredi, complementi e manufatti in ambito privato o commerciale. **Sono escluse le superfici destinate ad un utilizzo intenso professionale (cucine – ristorazione). Arredi e superfici soggette a sollecitazione meccanica, es. mensole o tavoli, devono essere opportunamente valutati e/o dimensionati in funzione delle possibili sollecitazioni a seguito dell'utilizzo prima della decorazione con sistema CONTINUO.**

Ogni sistema CONTINUO dispone di un allegato tecnico con le specifiche tecniche relative all'ambito di utilizzo per ulteriori informazioni o per richiedere copia dei report di prova contattare il servizio tecnico.

I sistemi CONTINUO non sono idonei per le superfici in materiale plastico, conglomerati plastici e similari.



Sistema CONTINUO FURNITURE
Superfici orizzontali non calpestabili spessore realizzabile <3 mm supporti assorbenti minerali, lastra in cemento rinforzato e assimilabili, MDF in spessore adeguato.

Fase	Prodotto	Strato	Quando?	Attrezzo
1	EPOXY COMBO + CONTINUO BASE + RETE	uno di due	inizio lavori	frattazzo inox
2	EPOXY COMBO + CONTINUO BASE	due di due	dopo 6 ore dalla fase 1	frattazzo inox
3	CONTINUO DECO	una di due	dopo almeno 6 ore dalla fase 2	frattazzo inox
4	CONTINUO DECO	due di due	dopo almeno 3 ore dalla fase 3	frattazzo inox
5	CONTINUO LINK- LINK ART	una di una	dopo almeno 12 ore dalla fase 4	rullo
6	CONTINUO TOP ART	una di due	dopo almeno 4 ore dalla fase 5	rullo
7	CONTINUO TOP ART	due di due	dopo almeno 3 ore dalla fase 6	rullo



Sistema CONTINUO FURNITURE
Superfici orizzontali non calpestabili spessore realizzabile <3 mm piastrelate ceramica, mosaico, pietre, assimilabili.

Fase	Prodotto	Strato	Quando?	Attrezzo
0	Pro-Link	uno	inizio lavori	pennello - rullo
1	EPOXY COMBO + CONTINUO BASE + RETE	uno di due	dopo 3 ore dalla fase 0	frattazzo - rullo
2	EPOXY COMBO + CONTINUO BASE	due di due	dopo 4 ore dalla fase 1	frattazzo inox
3	CONTINUO DECO	una di due	dopo almeno 6 ore dalla fase 2	frattazzo inox
4	CONTINUO DECO	due di due	dopo almeno 3 ore dalla fase 3	frattazzo inox
5	CONTINUO LINK – LINK ART	una di una	dopo almeno 12 ore dalla fase 4	rullo
6	CONTINUO TOP ART	una di due	dopo almeno 6 ore dalla fase 5	rullo
7	CONTINUO TOP ART	due di due	dopo almeno 3ore dalla fase 6	rullo

6_PREPARAZIONE, UTILIZZO DEI PRODOTTI E CARATTERISTICHE TECNICHE

La messa in opera del sistema CONTINUO risulterà facile, le prestazioni finali delle superfici decorate risulteranno conformi e durature, rispettando semplicemente le informazioni contenute nelle fasi operative passo-passo di questo manuale.

Verificare preventivamente l'idoneità e lo stato delle attrezzature e dei dispositivi di sicurezza personali (occhiali, guanti, ginocchiere ecc.).



Nel caso i prodotti CONTINUO vengano conservati a temperature prossime a +5°C si consiglia di portarli, prima dell'utilizzo, in luogo a temperatura adeguata, in modo da condizionarli ad una temperatura d'utilizzo non inferiore ai +10°C.



La superficie decorata e protetta con la finitura trasparente sarà pedonabile e potrà sopportare un traffico leggero dopo 24 ore dalla stesura dell'ultimo strato. Il pieno raggiungimento delle resistenze chimico fisiche avverrà dopo circa 5 giorni. In questo periodo di tempo non ricoprire in modo permanentemente le superfici con teli, cartoni per evitare possibili alterazioni estetiche della superficie.

6.1 PRODOTTI CONTINUO

CONTINUO LEVEL_ZERO

- Natura del Legante: Cemento portland, additivi e resine sintetiche.
- Aspetto: polvere grigia.
- Peso specifico della livellina pronta all'uso: 2,0 c.a. Kg/l
- Tempo di lavorabilità: circa 30 minuti a 20° C, UR=60%.

Rapporto di miscela: 25 kg di CONTINUO LEVEL_ZERO + 4 - 4.2 Lt di acqua pulita.

Non oltrepassare le quantità indicate per evitare fenomeni di segregazione durante il tempo di presa.

Preparazione dell'impasto: versare all'interno di un contenitore pulito l'acqua d'impasto. Aggiungere lentamente a CONTINUO LEVEL_ZERO all'acqua miscelando con miscelatore meccanico a spirale.

Tempo di impastamento: normalmente sono sufficienti tre minuti per la completa miscelazione. L'impasto ottenuto deve fornire una malta uniforme, tixotropica e senza grumi.

Tempo di vita dell'impasto (Pot-life): utilizzare l'impasto entro circa 30 minuti, oltre questo tempo l'impasto pur risultando ancora utilizzabile perdere in lavorabilità in distensione. Stendere e distribuire velocemente l'impasto, utilizzare spatola in acciaio per distribuire

e ripassare con spatola dentata in acciaio. È possibile l'utilizzo a dente quadro, o con dente a V, realizzando movimenti a semicerchio cercando di ridurre la formazione di difetti nella ripresa della livellina.

Per evitare di mettere in evidenza i segni di ripresa tra le stesure dei vari impasti realizzati raccomandiamo la stesura di CONTINUO LEVEL_ZERO nel più breve tempo possibile per garantire la massima dilatazione dell'impasto.

E' consigliato ripassare la posa utilizzando un rullo frangibolle e/o rullo a spilli. Questa operazione aiuta a ridurre / eliminare l'aria inglobata e permette l'ottimizzazione dello strato steso garantendo, la migliore l'uniformità estetica superficiale.



Nel caso si rendesse necessaria, è possibile la sovrapposizione di un secondo strato di CONTINUO LEVEL_ZERO. Prima della stesura di un eventuale secondo strato della livellina CONTINUO LEVEL_ZERO, per evitare la possibile successiva formazione di piccoli crateri sulla superficie, stendere uno strato di CONTINUO LINK epossidico bicomponente idrodiluibile trasparente, ad elevato potere penetrante e consolidante, da utilizzare previa diluizione con acqua del 200% in peso.

Non aggiungere ulteriore acqua per allungare il Pot-life.

Nel caso di massetti di altra natura, come per esempio quelli a base di solfato di calcio CA o magnesite MA, è opportuno contattare il servizio tecnico.

CONTINUO BASE

- Natura del legante: cemento e resine sintetiche.
 - Peso specifico della malta pronta all'uso: 1,6 c.a. Kg/l
 - Aspetto: polvere bianca
 - Dimensione max degli inerti: 0,75 mm
 - Pot-life: 60 minuti a 20 °C, UR=60%.
- Tempo di vita dell'impasto (Pot-life): Utilizzare l'impasto entro circa 60 minuti

Rapporto di miscela: 25 kg di CONTINUO BASE + 5-6 Lt di acqua pulita

Preparazione dell'impasto: versare all'interno di un contenitore pulito l'acqua d'impasto. Aggiungere lentamente a CONTINUO BASE all'acqua miscelando con miscelatore meccanico a spirale.

Tempo di impastamento: normalmente sono sufficienti tre minuti per la completa miscelazione. L'impasto ottenuto deve fornire una malta uniforme, tixotropica e senza grumi.

Per renderla omogenea può essere eseguita manualmente solo per piccole quantità di prodotto, massimo 5 kg.

Tempo di vita dell'impasto (Pot-life): utilizzare l'impasto entro circa 60 minuti, oltre questo tempo l'impasto pur risultando ancora utilizzabile inizia a perdere in lavorabilità e distensione. Non aggiungere ulteriore acqua per allungare il Pot-life.

CONTINUO EPOXY COMBO

- Natura del legante: Resina epossidica e specifico induritore
- Solvente: acqua
- Massa volumica UNI EN ISO 2811-1:
- Componente A=1,08±0,05 kg/l.
- Componente B=1,04±0,05 kg/l.
- Tempo di vita dell'impasto (Pot-life): Utilizzare l'impasto entro circa 30 minuti

Rapporto di miscela: 1,6 l del Componente CONTINUO EPOXY COMBO A + 0,8 l del Componente CONTINUO EPOXY COMBO B + 3 - 3,5 Lt di acqua + 25 Kg di CONTINUO BASE.

Preparazione dell'impasto: versare all'interno di un contenitore pulito EPOXY COMBO A + EPOXY COMBO B mescolare manualmente o con miscelatore meccanico a spirale a velocità lenta. Aggiungere l'acqua e con miscelatore meccanico a spirale a velocità moderata aggiungere lentamente CONTINUO BASE.

Tempo di impastamento: normalmente sono sufficienti tre minuti per la completa miscelazione. L'impasto ottenuto deve fornire una malta uniforme, tixotropica e senza grumi. Per renderla omogenea può essere eseguita manualmente solo per piccole quantità di prodotto, massimo 5 kg.

Tempo di vita dell'impasto (Pot-life): utilizzare l'impasto entro circa 30 minuti, oltre questo tempo l'impasto pur risultando ancora utilizzabile inizia a perdere in lavorabilità e distensione. Nastro per mascheratura o pellicole protettive vanno rimosse nei primi tempi di indurimento del rasante epossidico, a completo indurimento la rimozione risulta estremamente difficoltosa.



Non aggiungere ulteriore acqua per allungare il Pot-life. Non oltrepassare le quantità d' acqua indicate per evitare anomalie durante il tempo di presa. Nel caso di massetti come per esempio quelli a base di solfato di calcio CA o magnesite MA, è opportuno contattare il servizio tecnico.

CONTINUO DECO comp A

- Natura del Legante: copolimero acrilico in emulsione acquosa.
- Solvente: acqua.
- Massa volumica UNI EN ISO 2811-1: 1,77±0,05 kg/l
- Tempo di vita dell'impasto (pot life): circa 120 minuti

CONTINUO DECO comp B

- Natura del legante: cemento e inerti.
- Aspetto: polvere bianca.

Rapporto di miscela in peso: 15 Kg di CONTINUO DECO A + 5 Kg di CONTINUO DECO B.

Preparazione dell'impasto: solo immediatamente prima della posa in opera del prodotto in cantiere aggiungere, ad ogni confezione da 15 kg di CONTINUO DECO A, una confezione da 5 kg di CONTINUO DECO B. L'aggiunta della componente in polvere CONTINUO DECO A e B dovrà essere graduale ed eseguita con trapano munito di frusta. La miscelazione dei due componenti non può essere eseguita manualmente.

Tempo di miscela: circa tre minuti. L'impasto ottenuto deve fornire una malta uniforme, tixotropica e senza grumi.

Tempo di vita dell'impasto (Pot-life): circa 120 minuti. Oltre questo termine non deve essere utilizzato il prodotto.

Diluizione: è possibile diluire la miscela ottenuta (15 Kg di componente A + 5 Kg di componente B) aggiungendo fino al 5% di acqua (1 lt).

Tinteggiatura: Si consiglia di omogeneizzare CONTINUO DECO A prima della colorazione. Procedere alla tinteggiatura di CONTINUO DECO A con sistema tintometrico MARCROMIE. E' possibile la mescolazione con mixer giroscopico o con trapano miscelatore munito di elica.

Si consiglia di terminare ogni lavoro con materiali dello stesso lotto di fabbricazione. Nel caso di utilizzo di diversi lotti di fabbricazione, allo scopo di evitare leggere differenze di tonalità, è consigliabile miscelare fra loro le varie produzioni. Per lavori in cui, per forza maggiore, si renda indispensabile il proseguimento con una nuova fabbricazione, non realizzare l'accostamento contiguo delle tinte. Per il raccordo utilizzare le eventuali interruzioni di continuità della superficie, quali modanature, spigoli, giunti di dilatazione, altro.

Stesura: Utilizzare frattazzo e attrezzi in ACCIAIO INOX.

Prima di procedere alla stesura di CONTINUO LINK e CONTINUO TOP procedere ad una accurata pulizia delle superfici eliminando eventuali residui di polvere.

Prima della stesura del primer si consiglia di procedere ad un leggero carteggio con levigatore rotorbitale munito di carta abrasiva grana media (120, 150, 180), in funzione del grado di compattezza ricercata. Immagine 2

Per finiture dall'aspetto naturale, liscio monolitico è consigliabile carteggiare le superfici con mono-spazzola con disco telato (80,120) o levigatrice rotorbitale munita di carta abrasiva grana media (120, 150, 180) in funzione del grado di compattezza ricercata. Immagine 1.



Immagine 1



Immagine 2

CONTINUO LINK

- Natura del legante: Resina epossidica e specifico induritore
- Solvente: acqua
- Massa volumica UNI EN ISO 2811-1:
- Componente A=1,08±0,05 kg/l.
- Componente B=1,04±0,05 kg/l.
- Massa volumica della miscela (A+B) UNI EN ISO 2811-1: 1,07 ± 0.02 kg/l
- Pot-life della miscela (A+B): circa 60 minuti a 20 °

Rapporto di miscela in peso: 0,500 Lt di componente A + 0,250 Lt di componente B aggiungendo 3 Lt di acqua (esempio in peso 100 gr comp A + 50 gr comp B) aggiungendo 600 gr di acqua.

Preparazione della miscela: omogeneizzare CONTINUO LINK componente A da eventuali sedimentazioni. Versare CONTINUO LINK componente B nel CONTINUO LINK componente A e miscelare manualmente per circa 45-60 secondi.

Diluizione: diluire la miscela ottenuta (0,500 l di componente A + 0,250 l di componente B) aggiungendo 3 l di acqua.

Tempo di vita della miscela: circa 60 minuti. Oltre questo termine non deve essere utilizzato, il prodotto potrebbe risultare ancora fluido, l'utilizzo potrebbe compromettere la prestazione finale del sistema.

Stesura: Utilizzare PENNELLO, RULLO in lana pelo medio.

Profilare con pennello piatto lungo il perimetro della stanza ancora a supporto umido. Stendere di seguito CONTINUO LINK utilizzando un rullo in lana pelo corto, avendo cura di ricoprire tutta la superficie.

Nella fase della stesura di CONTINUO LINK ART allo scopo di evitare la formazione di antiestetiche linee, troppo definite dovute al passaggio del rullo in lana, è consigliabile la stesura del prodotto in modo da non creare rullate geometriche (alto - basso- destra - sinistra) è preferibile realizzare rullate morbidamente disomogenee che seguano l'estetica delle spatolate integrandosi in questo modo l'estetica finale della decorazione (immagine 1).

Prestare particolare attenzione agli angoli. Attendere tassativamente i tempi d'essiccazione prima di per procedere con la finitura CONTINUO TOP.

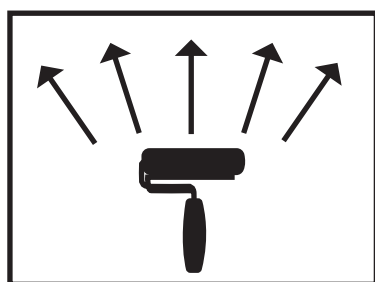

SI

Immagine 1

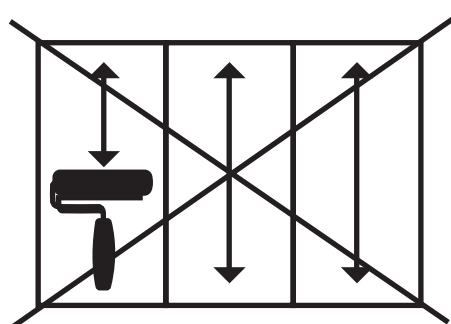

NO

Immagine 2

CONTINUO LINK ART

- Natura del legante: Resina epossidica e specifico induritore
- Solvente: acqua
- Massa volumica UNI EN ISO 2811-1:
- Componente A=1,06±0,05 kg/l.
- Componente B=1,03±0,05 kg/l.
- Massa volumica della miscela (A+B) UNI EN ISO 2811-1: 1,05 ± 0.02 kg/l
- Pot-life della miscela (A+B): circa 60 minuti a 20 °

Rapporto di miscela in peso: 0,500 l di componente A + 0,350 l di componente B aggiungendo 2,100 l di acqua

(esempio in peso 100 gr comp A + 70 gr comp B) aggiungendo 425 gr di acqua.

Preparazione della miscela: omogeneizzare CONTINUO LINK ART componente A da eventuali sedimentazioni. Versare CONTINUO LINK ART componente B nel CONTINUO LINK ART componente A e miscelare manualmente per circa 45-60 secondi.

Diluizione: diluire la miscela ottenuta (0,500 l di componente A + 0,350 l di componente B) aggiungendo 2,100 l di acqua.



Tempo di vita della miscela: circa 60 minuti. Oltre questo termine non deve venire utilizzato, il prodotto potrebbe risultare ancora fluido, l'utilizzo potrebbe compromettere la prestazione finale del sistema.

Stesura: Utilizzare pennello, rullo in lana pelo medio. Nelle applicazioni dove si devono garantire le massime prestazioni rispetto alla resistenza all'acqua (es BOX doccia) è opportuno, dopo l'opportuna diluizione, stendere CONTINUO LINK ART utilizzando esclusivamente il pennello.

Profilare con pennello piatto lungo il perimetro della stanza. Stendere di seguito CONTINUO LINK ART utilizzando un rullo in lana pelo medio, avendo cura di ricoprire tutta la superficie.

Prestare particolare attenzione agli angoli.

Nella fase di stesura di CONTINUO LINK ART allo scopo di evitare la formazione di antiestetiche linee troppo definite dovute al passaggio del rullo in lana (immagine 2) è consigliabile la stesura del prodotto in modo da non creare rullate geometriche (alto - basso- destra - sinistra) è preferibile realizzare rullate morbidamente disomogenee che seguano l'estetica delle spatolate integrandosi in questo modo l'estetica finale della decorazione. (Immagine 1 a pagina precedente) Attendere tassativamente i tempi d'essiccazione prima di per procedere con una delle finiture CONTINUO TOP o CONTINUO TOP ART .

CONTINUO TOP

-Natura del legante: dispersione di poliuretano alifatico modificato.

-Solvente: acqua

-Essiccazione (a 25 °C e 65% di U.R.): al tatto in 30 min.; sovraverniciabile dopo 4 ore.

-Brillantezza UNI EN ISO 2813:

>85, angolo lettura di 60° **TOP GLOSSY**

20 ± 2, angolo lettura di 60° **TOP SATIN**

10 ± 2, angolo lettura di 85° **TOP MATT**

La finitura CONTINUO TOP glossy, utilizza lo speciale induritore CONTINUO TOP glossy comp B in grado di ottimizzare il processo di indurimento garantendo pienezza, brillantezza e prestazione finale della superficie .

Le finiture CONTINUO TOP nelle versioni Satin, Matt utilizzano lo speciale induritore **CONTINUO TOP comp B** sviluppato per ottimizzare durante il processo di indurimento l'aspetto estetico e la prestazione finale della superficie.

Rapporto di miscela: 2,500 l di componente A + 0,750 l di componente B (10 parti del componente A + 3 parti del componente B) . La miscela (A+B) ottenuto va utilizzata con una diluizione con una diluizione in peso - volume 0 - max 10%). L'eccessiva diluizione della miscela altera le prestazioni finali della finitura CONTINUO TOP.

(in volume 10 parti del componente A + 3 parti del componente B)

(esempio in peso 100 gr comp A+ 30 gr comp B)

Preparazione della miscela: omogeneizzare mescolando manualmente CONTINUO TOP- TOP ART comp A da eventuali sedimentazioni.

Versare CONTINUO TOP comp B nel relativo CONTINUO TOP comp A ,miscelare manualmente per circa 45-60 secondi. E' possibile miscelare con trapano miscelatore munito di elica sotto lenta agitazione per massimo 1 minuto.

Diluizione: diluire la miscela ottenuta (2,500 l di componente A + 0,750 l di componente B) aggiungendo 0,300-0,400 l di acqua.

Tempo di vita della miscela: circa 60 minuti. Oltre questo termine il prodotto non deve essere utilizzato, non intervenire sull'eventuale incremento di viscosità diluendo ulteriormente con acqua il prodotto.

Stesura: Utilizzare PENNELLO O RULLO IN LANA pelo medio.

Per ottenere un risultato ottimale in termini di omogeneità di superficie e uniformità di essiccazione, evitare l'applicazione sotto la luce solare diretta, in presenza di grandi superfici vetrate, schermare le vetrate, si consiglia di evitare irraggiamento solare diretto.

Profilare con pennello piatto lungo il perimetro della stanza. Stendere di seguito CONTINUO TOP utilizzando un rullo in lana pelo medio, avendo cura di ricoprire tutta la superficie.

Prestare particolare attenzione agli angoli.

Nella fase della stesura di CONTINUO TOP, allo scopo di evitare la formazione di antiestetice linee troppo definite dovute al passaggio del rullo in lana (immagine 2) è consigliabile la stesura del prodotto in modo da non creare rullate geometriche (alto - basso- destra - sinistra) è preferibile realizzare rullate morbidamente disomogenee che seguano l'estetica delle spatolate integrandosi in questo modo l'estetica finale della decorazione.

La protezione finale può venire modulata nella funzionalità e nell'estetica grazie all'utilizzo di uno dei 3 gradi di brillantezza delle finiture. L'utilizzo delle vernici CONTINUO TOP, garantisce il raggiungimento delle massime performance tecniche senza penalizzare la ricercatezza estetica del sistema.

Elevata resistenza chimica e meccanica, le rendono adatte per impieghi domestici e commerciali.

Nel caso di finiture realizzate con CONTINUO TOP effetto MAT, dove si voglia garantire la massima resistenza alle sostanze liquide si consiglia di stendere sopra il primer uno strato di CONTINUO TOP SATIN e finire con uno strato di CONTINUO TOP MATT.

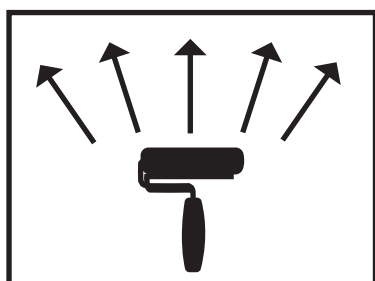

SI

Immagine 1

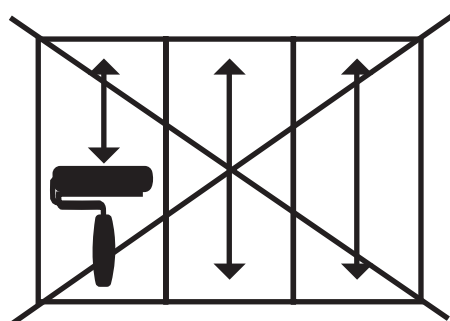

NO

Immagine 2

CONTINUO TOP ART

- Natura del legante: dispersione di poliuretano alifatico modificato.
- Solvente: acqua
- Brillantezza UNI EN ISO 2813:
 - 20 ± 2, angolo lettura di 60° **TOP SATIN**
 - 4 ± 2, angolo lettura di 85° **TOP MATT**

Le finiture CONTINUO TOP ART nelle versioni Satin, Matt utilizzano lo speciale induritore CONTINUO TOP comp B sviluppato per ottimizzare durante il processo di indurimento l'aspetto estetico e la prestazione finale della superficie.

TOP ART SATIN Comp A: Psp 1.05

Preparazione della miscela: 2,500 l di componente A + 0,750 l di componente B (in volume 10 parti del componente A + 3 parti del componente B)

(esempio in peso 100 gr comp A+ 30 gr comp B)

La miscela (A+B) ottenuto va utilizzata con una diluizione con una diluizione in peso – volume 0-max 15%). L'eccessiva diluizione della miscela altera le prestazioni finali della finitura CONTINUO TOP ART.

TOP ART MATT Comp A: Psp 1.20

Preparazione della miscela: 2,500 l di componente A + 0,750 l di componente B

(in volume 10 parti del componente A + 3 parti del componente B)

(esempio in peso 120 gr comp A+ 30 gr comp B.

La miscela (A+B) ottenuto va utilizzata con una diluizione in peso – volume 0 - max 10%).

L'eccessiva diluizione della miscela altera le prestazioni finali della finitura CONTINUO TOP ART.

Le finiture CONTINUO TOP ART comp A sono formulate per poter utilizzare lo stesso induritore CONTINUO TOP comp B.

Preparazione della miscela: omogeneizzare mescolando manualmente CONTINUO TOP ART comp A da eventuali sedimentazioni.

Versare CONTINUO TOP comp B nel relativo CONTINUO TOP ART comp A, miscelare manualmente per circa 45-60 secondi. E' possibile miscelare con trapano miscelatore munito di elica sotto lenta agitazione per massimo 1 minuto.

Tempo di vita della miscela: circa 60 minuti. Oltre questo termine il prodotto non deve venire utilizzato, non intervenire sull'eventuale incremento di viscosità diluendo ulteriormente con acqua il prodotto.

Stesura: per ottenere un risultato ottimale in termini di omogeneità di superficie e uniformità di essiccazione, evitare l'applicazione sotto la luce solare diretta, in presenza di grandi superfici vetrate, schermare le vetrate, si consiglia di evitare irraggiamento solare diretto.

Nelle applicazioni dove si devono garantire le massime prestazioni rispetto alla resistenza all'acqua (es BOX doccia) è opportuno dopo l'opportuna diluizione stendere il primo strato di CONTINUO TOP ART utilizzando esclusivamente il pennello.

La stesura con pennello esercita una maggiore azione meccanica aiutando la penetrazione e la saturazione dei micropori presenti sul supporto.

Nella fase di stesura di CONTINUO TOP ART, allo scopo di evitare la formazione di antiestetiche linee troppo definite dovute al passaggio del rullo in lana, è consigliabile la stesura del prodotto in modo da non creare rullate geometriche (alto – basso- destra – sinistra)

(immagine 2) è preferibile realizzare rullate morbidamente disomogenee che seguano l'estetica delle spatolate integrandosi in questo modo l'estetica finale della decorazione. (Immagine 1)

La protezione finale può venire modulata nella funzionalità e nell'estetica grazie all'utilizzo di uno dei 2 gradi di brillantezza delle finiture. L'utilizzo delle vernici CONTINUO TOP ART, garantisce il raggiungimento delle massime performance tecniche senza penalizzare la ricercatezza estetica del sistema.

Elevata resistenza chimica e meccanica, le rendono adatte per impieghi domestici e commerciali.



Nel caso di finiture realizzate con CONTINUO TOP ART effetto MATT dove sia richiesto garantire la massima resistenza alle sostanze liquide va steso, sopra il primer, uno strato di CONTINUO TOP ART SATIN e finire con uno strato di CONTINUO TOP ART MATT.

6.2 PRODOTTI COMPLEMENTARI

PRO LINK

Preparazione del prodotto: omogeneizzare manualmente il prodotto prima dell'utilizzo.

- Attrezzi: pennello, rullo.
- Mescolare il prodotto prima dell'applicazione.
- Diluizione: pronto all'uso o max 10% con acqua.
- Nr strati: 1 strato.
- La pulizia degli attrezzi va effettuata subito dopo l'uso con acqua.
- Resa indicativa: 15-20 mq/l. Vista la particolare tipologia della superficie già rivestita è opportuno eseguire una prova pratica sul supporto specifico per determinare i consumi.

ATOMO

Preparazione del prodotto: diluire il prodotto con acqua pulita. La diluizione varia in funzione della tipologia di supporto da trattare.

- Attrezzi: pennello, rullo.
- Mescolare il prodotto prima dell'applicazione.
- Diluizione: dal 50 al 100% con acqua.
- Nr strati: 1 strato.
- La pulizia degli attrezzi va effettuata subito dopo l'uso con acqua.
- Resa indicativa: 15-18 mq/l.

Rete in fibra di vetro anti alcali

>70 < 90 gr/m2 con ampiezza maglie compresa tra i 3,5 mm e i 4,5 mm.

Modalità di posa della rete: appoggiata la prima striscia di rete, ripetere l'operazione accostando i due lembi di rete prestando attenzione a non sovrapporli, onde evitare la comparsa di antiestetische rigature, che potrebbero evidenziarsi anche a distanza di molto tempo. Ricoprire l'intera superficie avendo cura d'integrare eventuali mancanze allo scopo di evitare il distacco del sistema o la comparsa di inestetismi, anche a distanza di tempo dalla posa.

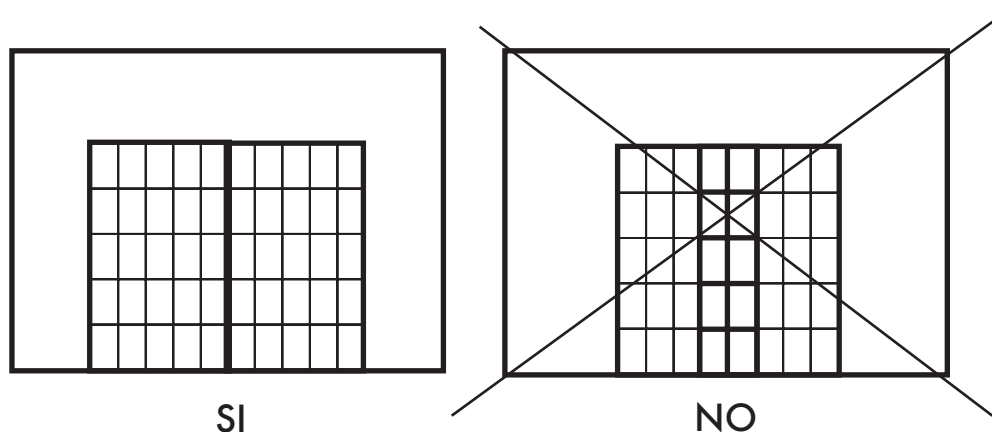

7_RESE INDICATIVE

Le rese dichiarate sono indicative e possono variare in funzione dello stato del supporto e della tipologia di cantiere. Per superfici molto estese è opportuno verificare la resa effettiva con una prova preliminare sul supporto specifico.

- **CONTINUO LEVEL_ZERO: (riferita alla polvere):** 7-8 kg/m² per 5 mm di spessore, circa 4 m² per sacco per 5 mm di spessore.
- **CONTINUO BASE: (riferita alla polvere):** 1,5-2,2 kg/m², nei due strati, in base al tipo di intervento ed allo stato del supporto, circa 7 - 8 m² per sacco per 2 strati.
- **CONTINUO EPOXY COMBO:** 2,0-2,5 kg/m² nei 2 strati, opportunamente miscelato con CONTINUO BASE e diluito, circa 6 - 7 m² per sacco per 2 strati.
- **CONTINUO DECO:** 1,2-1,5 kg/m² nei due strati, in base al tipo di intervento ed allo stato del supporto. Per ogni eventuale ulteriore strato considerare un ulteriore utilizzo di 0,300 gr / 0,400 gr m² circa 15 m² per sacco per 2 strati.
- **CONTINUO LINK:** 60-70 m² per strato con una confezione opportunamente mescolata e diluita (A+B).
- **CONTINUO LINK ART:** 35-40m² per strato con una confezione opportunamente mescolata e diluita (A+B).
- **CONTINUO TOP:** 7-8 m²/l nei due strati, circa 25 m² per confezione A+B per 2 strati.
CONTINUO TOP ART: 7-8m²/l nei due strati ,circa 25 m² per confezione A+B per 2 strati.

8_SPECIFICHE TECNICHE E LIMITI D'IMPIEGO

8.1 SUPPORTO

Il supporto deve essere accuratamente esaminato e preparato. Vista l'ampia possibilità d'intervento con i sistemi CONTINUO su svariate tipologie di supporto, in funzione della natura e caratteristiche dello stesso, procedere ad una attenta valutazione prima dell'intervento.



Supporti e sottofondi realizzati su solette contro terra, vespai aerati, solai di porticati aperti, dovranno essere isolati dal loro piano di appoggio con un'efficace e durevole impermeabilizzazione e da una barriera al vapore permettere la stesura dei prodotti dei sistemi CONTINUO.

Verificare sempre la temperatura del supporto allo scopo di garantire un corretto indurimento dei prodotti.

Attenzione: la temperatura dell'aria non è un parametro sufficientemente significativo.

La temperatura del supporto non deve risultare mai inferiore a +8 °C. In prossimità della temperatura minima o con tassi elevati di umidità relativa dell'aria si consiglia di arieggiare i locali allo scopo di migliorare l'essiccazione dei prodotti.

Nel caso di dubbi sul tenore di umidità presente nel supporto al momento della posa provvedere ad una verifica strumentale con igrometro.

Può essere sufficiente l'utilizzo d'igrometro con misura tramite sonda per contatto; nel caso d'interventi su massetti di recente fattura e per lavori su superfici estese la misura diretta sul materiale (per es. igrometro al carburo) risulta più affidabile. E' consuetudine lavorare con umidità

inferiore al 4%.

In assenza di adeguate strumentazioni è possibile eseguire semplice prova per valutare se il supporto si trova nelle condizioni di umidità corrette per la realizzazione di uno dei sistemi CONTINUO. Procedere alla stesura di un foglio di polietilene trasparente sulla superficie avendo cura di ricoprire almeno 1 m2. Sigillare lungo il perimetro con un nastro adesivo telato e controllare dopo 24 ore l'entità dei fenomeni di condensa interna.



Assicurarsi dell'assenza di tracce di sporco (grassi, oli, sostanze chimiche) o provvedere all'eliminazione delle stesse allo scopo di garantire l'adesione del sistema CONTINUO al supporto ed evitare fenomeni, anche solo parziali, di sbollamento o distacco.

8.2 SUPERFICI IN CLS

Normalmente il CLS è costituito da una gettata uniforme in calcestruzzo armato con reti elettrosaldate che evita la formazione di crepe e cedimenti. Verificare le platee in CLS realizzate contro terra, dovranno essere isolate con un'efficace e durevole impermeabilizzazione e da una barriera al vapore, al fine d' impedire la risalita d'acqua capillare.

Le superfici di grandi dimensioni e le pavimentazioni in CLS in genere non sono continue.

Nella realizzazione di queste tipologie di superfici nel momento della messa in opera vengono realizzati dei giunti. Questi rispondono a delle regole prettamente tecniche, funzionali alla loro tipologia. I giunti si dividono in "Giunti statici" e "Giunti dinamici", a tale scopo consultare questo manuale al punto 8.7 GIUNTI. La superficie deve essere priva di grassi, oli o sostanze chimiche aggressive. Pulire accuratamente eventuali giunti di ripartizione o la fessurazione da trattare tramite spazzolatura, carteggiatura o molatura.

8.3 SUPERFICI PIASTRELLATE IN CERAMICA, GRES PORCELLANATO, MOSAICO, ASSIMILABILI

Il supporto deve essere accuratamente esaminato per verificare, anche tramite battitura, il grado di adesione delle piastrelle. Rimuovere eventuali porzioni non in aderenza.

Utilizzare come ponte di adesione il prodotto Pro Link secondo quanto indicato al punto 6.2 Prodotti complementari. E' possibile abrader le superfici orizzontali e verticali utilizzando una levigatrice rotorbitale provvista di aspiratore e dotata di mola diamantata (immagine 4/5), fino ad intaccare lo strato superficiale. Prestare particolare attenzione agli angoli ed ai punti difficilmente raggiungibili. Procedere successivamente ad un'accurata pulizia della superficie abrasa tramite aspirazione, evitando il deposito di polvere o di particelle che potrebbero fungere da distaccanti. Eventuali mancanze andranno colmate con un rasante cementizio.

Procedere con la stesura di un primo strato del ponte di adesione Pro Link secondo quanto indicato al punto 6.2 PRODOTTI COMPLEMENTARI.



Immagine 4



Immagine 5

8.4 MASSETTI IN PRESENZA DI RISCALDAMENTO/RAFFRESCAMENTO A PAVIMENTO

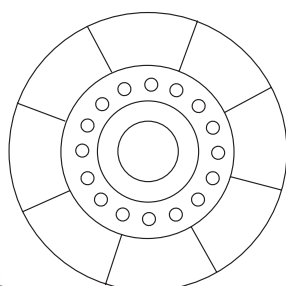
Non esiste un unico genere di sistema radiante per gli impianti a pavimento, la distinzione va fatta in funzione della tipologia d'intervento (edificio nuovo o ristrutturazione) e alla tipologia del sistema riscaldante tradizionale con fluido riscaldante (alta inerzia o bassa inerzia) o radiante elettrico, costituito da un tappetino composto da rete in fibra di vetro che funge da supporto per i conduttori termici in fibra di carbonio, associati ad una fascia isolante termica per ridurre la dispersione termica verso il basso.



In via generale il massetto sul quale si andrà a realizzare la decorazione con il sistema CONTINUO deve presentarsi stagionato, è buona norma provvedere a un ciclo di accensione progressiva dell'impianto in modalità riscaldamento per verificare la funzionalità dell'impianto e stabilizzare il supporto in modo da rendere idonea la superficie alla esecuzione del sistema CONTINUO.

Il massetto prima della posa del sistema CONTINUO deve sempre risultare asciutto, omogeneo e compatto, nel perimetro delle superfici deve essere presente una striscia comprimibile che permetta la dilatazione del massetto.

La corretta esecuzione del massetto radiante oltre a determinare la durabilità ed efficienza della parte tecnologica dell'impianto incide in modo significativo nella qualità estetica e durabilità dell'intervento decorativo.

I sistemi CONTINUO non sono adatti per interventi in presenza di riscaldamento a pavimento con sistema tradizionale (fluido riscaldante) con spessore minimo del massetto al di sopra degli elementi radianti inferiore a 30 mm.

I sistemi CONTINUO non sono adatti per interventi in presenza di riscaldamento radiante elettrico con spessore minimo del massetto al di sopra degli elementi radianti inferiore a 20 mm.

8.5 MASSETTI TRADIZIONALI

I sistemi CONTINUO sono applicabile su svariate tipologie di massetto tradizionale.

- massetti in sabbia e cemento o in sabbia e legante specifico per massetti;
- massetti pronti preconfezionati;
- massetti autolivellanti in sabbia e cemento.

Prima di procedere assicurarsi che il massetto sia in buone condizioni ed uniformemente planare. In caso di massetto molto compatto e poco assorbente è possibile abraderne la superficie con una monospazzola o una levigatrice roto-orbitale, munita di carta telata grana 24/36.

Per massetti molto sfarinanti consolidare utilizzano CONTINUO LINK epossidico bicomponente idrodiluibile trasparente, ad elevato potere penetrante e consolidante da utilizzare previo una diluizione con acqua del 200% in peso.

Procedere ad un'accurata pulizia di tutta la superficie da decorare tramite aspirazione, evitando il deposito di polvere o di particelle che potrebbero fungere da distaccanti.

8.6 PLANARITÀ

Per la buona riuscita dell'intervento è importante operare su superfici con buona planarità. Il supporto deve essere accuratamente esaminato per verificare, anche tramite battitura, il grado di adesione delle piastrelle. Rimuovere eventuali porzioni non in aderenza. Verificare, con staggia, la planarità del supporto. In presenza di difetti di planarità e di dislivello tra piastrelle adiacenti si consiglia di levigare meccanicamente le parti sporgenti con levigatrice roto-orbitale munita di mola diamantata provvista di aspiratore Immagine 4/5 fino ad intaccare lo strato superficiale. Prestare particolare attenzione agli angoli ed ai punti difficilmente raggiungibili. Procedere successivamente ad un'accurata pulizia della superficie abrasa tramite aspirazione, evitando il deposito di polvere o di particelle che potrebbero fungere da distaccanti.

Dove se ne rendesse necessario si potrà intervenire e sistemare utilizzando un massetto autolivellante a base cementizia.

In presenza di grosse variazioni di planarità rispetto al piano di riferimento si dovranno trovare altre soluzioni in grado di ristabilire planarità entro le normali tolleranze di cantiere.

8.7 GIUNTI

Le superfici di grandi dimensioni e le pavimentazioni in CLS in genere non sono continue. Nella realizzazione di queste tipologie di superfici nel momento della messa in opera vengono realizzati dei giunti. Questi rispondono a delle regole prettamente tecniche, funzionali alla loro tipologia. I giunti si dividono in "Giunti statici" e "Giunti dinamici". I giunti statici, realizzati subito dopo il momento della posa del CLS tramite un taglio meccanico entro 1 cm di profondità, possono essere ricoperti. Hanno la funzione di evitare tensioni durante le fasi di presa e indurimento e sono facilmente riconoscibili grazie alla tipica griglia di ripartizione che creano sulla superficie in CLS con una lunghezza compresa dai 3 ai 5 m. Superata la fase di indurimento, normalmente non meno di 12 mesi, perdono la loro funzionalità tecnica e possono, dove sia richiesta, venire chiusi.

Dal punto di vista funzionale invece i giunti dinamici devono rimanere liberi nell'eventuale assorbimento del movimento strutturale, non devono mai essere uniti o ricoperti.

Non possono pertanto essere ricoperti i giunti di costruzione realizzati per delimitare le varie gettate, in questi casi profondi quanto l'intero spessore della pavimentazione. È possibile prevedere la loro chiusura con sistemi metallici o faldai in lamiera.

8.8 BOX DOCCIA

I sistemi CONTINUO ACTIVITY, LOUNGE, possono essere applicati permettono realizzazioni anche all'interno del BOX Doccia. Prima di procedere con l'applicazione, verificare la presenza e l'integrità dell'impermeabilizzazione delle superfici, a parete e pavimento. In assenza o in mancanza d'integrità preparare le superfici con adeguati prodotti impermeabilizzanti, seguendo le normali procedure utilizzate per la posa di ceramica, materiale lapideo o similari.

Accertarsi della presenza e dello stato della impermeabilizzazione in prossimità di pozzetti e scarico doccia. Prima dell'intervento con i sistemi CONTINUO ACTIVITY, LOUNGE, curare con attenzione la preparazione delle superfici di raccordo pavimento - parete e le corrispondenze con gli scarichi.

Prima della realizzazione del piano verificare che vi sia l'idonea pendenza per lo scarico dell'acqua, l'intervento con sistema CONTINUO non deve alterare la pendenza esistente allo scopo di garantire lo scarico dell'acqua.

Dopo la decorazione eseguita con CONTINUO DECO curare la stesura di CONTINUO LINK o LINK ART utilizzando un pennello, accertandosi di impregnare tutta la superficie e le zone di raccordo pavimento – parete.



Nel caso di finiture realizzate con CONTINUO TOP ART effetto MATT dove sia richiesto garantire la massima resistenza alle sostanze liquide va steso, sopra il primer, uno strato di CONTINUO TOP ART SATIN e finire con uno strato di CONTINUO TOP ART MATT.

La protezione finale con una delle finiture CONTINUO TOP ART è in grado di garantire un'efficace protezione.

Dopo l'opportuna diluizione stendere, il primo strato di CONTINUO TOP ART utilizzando esclusivamente il pennello.

Per l'intervento in questo contesto si consiglia la stesura di un ulteriore strato di una delle finiture CONTINUO TOP ART.

Ad essiccazione avvenuta sigillare con specifico sigillante in corrispondenza della griglia di scarico a pavimento.



Controlli di fine intervento: dopo almeno 24 ore dal completamento dell'intervento è consigliato eseguire un test di tenuta all'acqua. Bagnare l'intera superficie decorata utilizzando il soffione doccia utilizzando acqua a temperatura ambiente e lasciar ristagnare per 30 minuti. L'eventuale presenza di qualche raro microcratere (l'intensità di presenza dei microcrateri non può essere tale da pregiudicare l'estetica o la possibilità d'utilizzo delle superfici) può essere sanata ripassando sull'area interessata, utilizzando un pennello, il primer CONTINUO LINK ART con diluizione come riportato al punto 6 PREPARAZIONE DEI PRODOTTI.

All'interno di BOX doccia in presenza micro passaggi di acqua o umidità a seguito dell'utilizzo è possibile ripristinare l'idrorepellenza utilizzando H-REP SILOSSANICO stendendolo a strato sottile con un panno o una spugna sulla superficie da ripristinare.

H-REP SILOSSANICO è un protettivo idrorepellente, idrodiluibile a base di silossani, non filmogeni sviluppa molto rapidamente una idrorepellenza superficiale, riducendo drasticamente l'assorbimento d'acqua delle superfici. H-REP SILOSSANICO non altera l'aspetto originale delle finiture CONTINUO.

8.9 SCIVOLOSITÀ DELLE SUPERFICI

La resistenza allo scivolamento è uno dei requisiti richiesti per gli interventi in ambito d'edilizia commerciale, in quanto una superficie scivolosa viene considerata una barriera architettonica in grado di rendere difficoltosa la normale deambulazione.

Per i sistemi decorativi realizzati in sito, come nel caso dei sistemi decorativi CONTINUO o per le e le pavimentazioni resinose, al momento non esiste una specifica norma di riferimento ci si rifà al mondo delle pavimentazioni.

La misura del coefficiente di attrito o resistenza allo scivolamento nell'era UE e nei paesi sviluppati non è stato affrontato in modo omogeneo, emerge un quadro tutt'altro che univoco con il risultato di molteplici metodi di prova, anche molto differenti tra loro, non direttamente confrontabili.

Tra i metodi di prova di scivolosità una delle più utilizzate è la rampa a piedi calzati, descritto dalla norma DIN 51130, dove la scivolosità è misurata e classificata utilizzando la scala indicizzata R (es R9 - scarsa resistenza allo scivolamento - al gruppo R13 - elevata resistenza allo scivolamento). Per l'Italia il D.M 236 del 1989 stabilisce in modo generico che un pavimento ha proprietà antisdrucchiolo quando il coefficiente d'attrito misurato su pavimento:

- Per elemento scivolante in cuoio su pavimentazione asciutta, $\mu > 0,40$
- Per elemento scivolante in gomma su pavimentazione bagnata, $\mu > 0,40$

Per la resistenza allo scivolamento dei sistemi CONTINUO i report di prova sono disponibili su richiesta. Principali norme di riferimento per la scivolosità:

- Prova secondo BCRA (D.M. 236/89): determinazione del coefficiente di attrito medio (μ) in condizioni: cuoio su asciutto - gomma su bagnato.
- BS 7976-2:2002: "Pendulum Testers. Part 1: Specification". PTV in condizioni di asciutto e bagnato.
- DIN 51130 (06/2004): "Testing of floor coverings. Determination of the anti-slip property - Workrooms and fields of activities with slip danger, walking method - Ramp test". Determinazione dell'angolo totale di accettazione (valore medio).
- EN 13036-4 (edizione ottobre 2011). Metodo per la determinazione dell'aderenza superficiale di pavimentazioni stradali ed aeroportuali, impiegando il braccio di un pendolo.
- UNI EN 14041:2018. Rivestimenti resilienti, tessili, laminati e modulari multistrato per pavimentazioni. Caratteristiche essenziali
- BS 7976-2:2002: "Pendulum Testers. Determinazione dell'angolo medio di scivolamento; Part 1: Specification". PTV in condizioni di asciutto e bagnato
- DIN 51097 (92): "Testing of floor coverings. Determination of the anti-slip properties; wet-loaded barefoot areas; walking method; ramp test".
- ASTM C 1028-2007 E). Standard Test Method for Determining the Static Coefficient of Friction of Ceramic "Tile and Other Like Surfaces by the Horizontal Dynamometer Pull-Meter Method".

Nel caso di specifiche richieste relative alla scivolosità è opportuno contattare il servizio tecnico.

8.10 SUPERFICI & ARREDAMENTI

Le superfici devono essere protette dal gelo e da forti sbalzi termici durante tutto il ciclo applicativo. Non applicare con temperatura dell'aria, del supporto e del prodotto inferiori a +10° C o superiori a +35° C, né sotto l'azione diretta del sole, né su superfici surriscaldate (anche se già in ombra), né su superfici umide o bagnate.

Le condizioni dell'ambiente e del supporto per procedere all'applicazione sono:

- Temperatura dell'ambiente: Min. +10°C / Max. +35 °C
- Umidità relativa dell'ambiente: <75%
- Temperatura del supporto: Min. +10 °C / Max. +35 °C
- Umidità relativa del supporto: <4%

L'applicazione in condizioni diverse da quelle sopra descritte potrebbe causare difformità o vizi delle proprietà chimico-fisiche e del risultato estetico.

Consigliamo per le superfici decorate con il sistema Continuo l'utilizzo di tappi e piedini in silicone trasparente normalmente previsti per i pavimenti in legno.

Le vernici del sistema Continuo sono sottoposte a specifici test per valutarne o contrastare la migrazione di potenziali sostanze sporcanti dal gommino nero a vernice, infatti le miscele chimiche di alcuni componenti presenti nella gomma che potrebbero generare antiestetiche ombreggiature riproponendo la sagoma del tappo – piedino sulla superficie del pavimento, per evitare questa eventualità si consiglia di possibile provvedere alla sostituzione della gomma nera con articoli in silicone.

Consigliamo nei casi in cui si presentasse un'ombreggiatura brunastra di intervenire tempestivamente rimuovendo con una specifica spugna tampone bianca (tipo produttore 3 M) idonea per la pulizia di superfici delicate, la spugna tampone è costituita da una fibra sintetica di elevata qualità in una struttura aperta non tessuta, con particelle pulenti non abrasive.

Possono essere d'aiuto in casi particolarmente difficili le spugne "magiche" da utilizzare ad umido in grado di rimuovere macchie e sporczia anche da superfici delicate senza intaccarne la superficie.

Per le sedie con rotelle sono disponibili specifiche ruote morbide in poliuretano trasparente o silicone per evitare antiestetiche strisciature nere.

Fenomeni di trasferimento recentemente sono riscontrabili anche nelle zone sulle quali stazionano permanentemente ruote in gomma di monopattini e monoruota elettrici.

Anche in questo caso questi possono nel tempo rilasciare sostanze plastificanti o altri componenti presenti nella miscela della gomma che in particolari condizioni possono generare anomalie estetiche. Consigliamo in questi casi al presentarsi dell'ombreggiatura di intervenire tempestivamente rimuovendo con un detergente sgrassante indicato per l'utilizzo su molteplici superfici della casa e dell'industria idoneo per la rimozione olio, lubrificanti, ecc .

Utilizzare secondo le indicazioni del produttore.

	Problema	Cosa usare	Come intervenire	Soluzione
Tappi e piedini sedie	Trasferimento puntuale colorato	Spugna "magica" o gomma ecc..	Con spugna "magica" o gomma ecc..	Sostituire tappi in gomma nera con tappi in silicone per Parquet
Sedie con rotelle	Strisciature nere	Spugna "magica" o gomma da cancellare bianca ecc..	Con spugna "magica" o gomma da cancellare bianca, ecc..	Sostituire rotelle in gomma nera con rotelle morbide in gomma o poliuretano per Parquet
Macchie caffè-vino-ecc	Area delimitate colorate	Candeggina - ipoclorito uso domestico	Versare qualche goccia localmente sulla macchina e lasciare agire qualche minuto fino a scomparsa macchina. Sciacquare, eventualmente ripetere operazione.	Intervenire tempestivamente sulla superficie
Macchie di grasso, olio, lubrificanti, ecc	Macchia scura	Detergente sgrassante non alcalino	Versare su panno di lana o cotone non colorati, ricoprire la macchia e lasciare agire non oltre 1 ora, sciacquare ed eventualmente ripetere l'operazione.	Intervenire tempestivamente sulla superficie
Alonature deposito calcareo	Area delimitate con deposito bianco	Aceto di vino bianco	Mescolare due parti di aceto di vino bianco e una parte di acqua tiepida. Spruzzare sulle pareti del box doccia e strofinare con una spugna delicata, o con una spugna "magica".	Intervenire tempestivamente sulla superficie
Formazione di muffa	Area delimitate con formazioni di macchie brune o nere	COMBAT 222 o Candeggina - ipoclorito uso domestico	Spruzzare o versare piccole quantità di prodotto localmente sulla macchia e lasciare agire qualche massimo 10 minuti fino a scomparsa macchia. Sciacquare, eventualmente ripetere l'operazione.	Intervenire tempestivamente sulla superficie
Micropassaggi di acqua su pareti BOX doccia	Area delimitate di colore più scuro	H - REP SILOSSANICO o CONTINUO LINK ART	Versare su panno di cotone bianco, ripassare sulla superficie uno strato sottile di prodotto stendendo uniformemente lasciando assorbire, eventualmente ripetere l'operazione, bagnato su bagnato in ogni caso entro 1 ora.	Intervenire tempestivamente sulla superficie

9 CONDIZIONI AMBIENTALI DI CANTIERE

Le superfici devono essere protette dal gelo e da forti sbalzi termici durante tutto il ciclo applicativo. Non applicare con temperatura dell'aria, del supporto e del prodotto inferiori a +10° C o superiori a +35° C, né sotto l'azione diretta del sole, né su superfici surriscaldate (anche se già in ombra), né su superfici umide o bagnate.

Le condizioni dell'ambiente e del supporto per procedere all'applicazione sono:

- Temperatura dell'ambiente: Min. +10°C / Max. +35 °C
- Umidità relativa dell'ambiente: <75%
- Temperatura del supporto: Min. +10 °C / Max. +35 °C
- Umidità relativa del supporto: <4%

L'applicazione in condizioni diverse da quelle sopra descritte potrebbe causare difformità o vizi delle proprietà chimico-fisiche e del risultato estetico.

9.1 IMMAGAZZINAMENTO PRODOTTI



Non esporre i prodotti CONTINUO per lunghi periodi a fonti dirette di calore o a temperature inferiori a +5°C. Nel caso di giacenza dei prodotti a temperatura prossima a +5°C si consiglia di portarli, prima dell'utilizzo, in luogo a temperatura adeguata, in modo da condizionarli ad una temperatura d'utilizzo non inferiore ai +10°C. In caso di conservazione a temperature inferiori a +10°C, condizionare i prodotti ponendoli in un ambiente correttamente riscaldato.

Non utilizzare una fonte diretta di calore, fiamma, corpo caldo o simili.

Le basse temperature aumentano le viscosità in barattolo rendendone difficoltoso l'utilizzo e allungano o inibiscono il processo essiccazione ed indurimento dei vari prodotti CONTINUO.

Temperatura massima di conservazione: +35 °C.

Stabilità nei contenitori originali non aperti ed in condizioni di temperatura adeguate:

1 anno per i prodotti in polvere e bicomponenti, 2 anni per i prodotti in pasta.

10_PULIZIA E MANUNTENZIONE DELLE SUPERFICI

La pulizia ordinaria delle superfici va eseguita utilizzando normali detersivi per pavimenti. Non impiegare disincrostanti fortemente alcalini o acidi, potrebbero intaccare la superficie del sistema CONTINUO, compromettendone l'effetto estetico.

Le superfici presentano una buona resistenza ad una grande varietà di sostanze di normale utilizzo in ambito domestico e professionale.

È buona regola evitare il prolungato contatto delle sostanze imbrattanti o aggressive. Provvedere celermente alla detersione con acqua delle superfici CONTINUO.

Per la pulizia delle rigature nere lasciate di tacchi e gomme si consiglia l'utilizzo di specifiche spugne tampone bianca (tipo produttore 3 M) costituita da una fibra sintetica di elevata qualità

in una struttura aperta non tessuta, con particelle pulenti non abrasive o in alternativa può essere utilizzata una gomma da cancellare bianca.

Possono essere d'aiuto in casi particolarmente difficili le spugne "magiche" da utilizzare ad umido. Questa tipologia di spugna si trasforma in una sorta di un finissimo abrasivo delicato dalla grana in grado di rimuovere macchie e sporczia anche da superfici delicate senza intaccarne la superficie. Hanno inoltre la caratteristica di consumarsi durante la fase di pulizia evitandone l'imbrattamento e il trascinarsi dello sporco.

In ambiente domestico per la pulizia delle superfici possono trovare valido utilizzo, soluzioni "fai da te" a base di bicarbonato di sodio e l'aceto. Sulle superfici finite con vernici trasparenti (pavimenti in resina - parquet- CONTINUO) è sconsigliato l'utilizzo in quanto dosaggi accidentali errati potrebbero risultare corrosivi e alterare la protezione della vernice. Sono da evitare i ristagni prolungati di succo di limone, aceto, succo di pomodoro, prodotti anticalcare e in generale detersivi acidi.

Per la pulizia ordinaria delle superfici CONTINUO oltre ai detersivi neutri per pavimenti destinati all'uso domestico risultano adatti anche i detersivi per parquet verniciati ed oliati.

Non devono essere utilizzati detersivi disincrostanti acidi o a acido tamponato specifici per la pulizia delle superfici in Calcestruzzo.



All'interno di BOX doccia o aree umide dove si presentino formazioni di muffe è possibile utilizzare COMBAT 222. Il prodotto si applica direttamente sul supporto, si lascia agire per circa 10 minuti, quindi lavare abbondantemente le superfici con acqua. - In presenza di notevoli quantità di muffe ripetere il trattamento più volte fino al completo risanamento delle superfici.

Non impiegare macchine spazzolatrici e detersivi industriali destinati alla pulizia di pavimentazioni in ceramica o pietra potrebbero intaccare e modificare le prestazioni e l'effetto estetico.

In generale le superfici rivestite con i sistemi CONTINUO possono essere lavate con opportuni detersivi non aggressivi (neutri), in acqua fredda o moderatamente calda (non superare mai la temperatura di lavaggio di 40°C, evitando shock termici e la pulizia a vapore).

Nel caso si rendesse necessaria la detersione della superficie da sporco molto grasso o particolarmente ostinato consigliamo l'utilizzo di un detersivo sgrassante indicato dal produttore come idoneo per l'utilizzo sulle molteplici superfici della casa e dell'industria per la rimozione olio, lubrificanti, ecc. Utilizzare secondo le indicazioni del produttore.

E' sempre buona norma al presentarsi dell'imbrattamento intervenire tempestivamente sulla superficie.

Gli interventi di manutenzione, in particolar modo se localizzati in una porzione della superficie, potrebbero risultare visibili. Normalmente si consiglia di utilizzare la stessa finitura CONTINUO TOP O TOP ART utilizzata in fase di prima posatura. Applicare il prodotto con rullo a pelo medio. La superficie sarà pedonabile dopo 24 ore.

NOTE

made in Italy



cod. 00357 ed. 04/2022



San Marco Group S.p.A .
Via Alta, 10, 30020 Marcon (VE), Italia
T +39 041 4569322 - F +39 041 5950153
info@san-marco.it
export@san-marco.it
www.san-marco.com

